

DC INVERTER ΑΝΤΛΙΑ ΘΕΡΜΟΤΗΤΑΣ ΑΕΡΑ - ΝΕΡΟΥ

Εγχειρίδιο χρήστη - Εγκαταστάτη

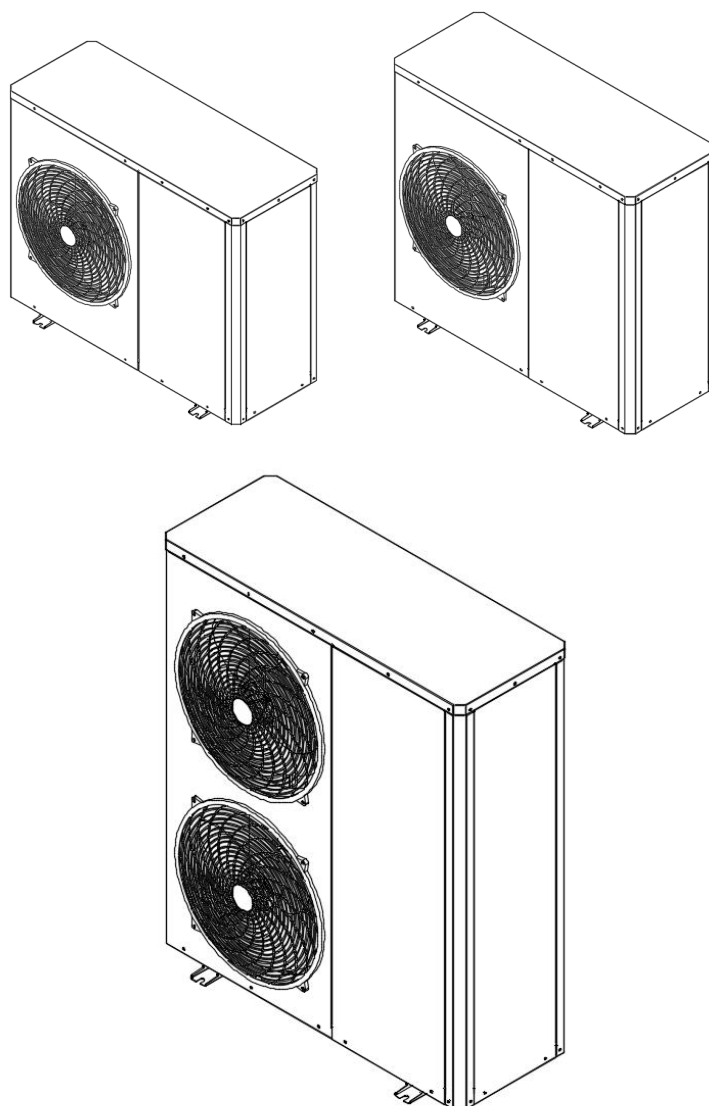

Σειρά : KING HEAT

Μοντέλα : 6 / 9 / 12 / 15 / 18 / 23

ΕΥΧΑΡΙΣΤΟΥΜΕ

Σας ευχαριστούμε που επιλέξατε την αντλία θερμότητας SKYLAND για την θέρμανση, ψύξη και την παραγωγή ζεστού νερού χρήσεως της οικίας σας ή του επαγγελματικού σας χώρου.

Η σειρά αντλιών King Heat είναι κορυφαία σειρά παραγωγής, με συμπιεστές MITSUBISHI (R 32), inverter κυκλοφορητές, πλήρως αυτοματοποιημένη και ελεγχόμενη από ηλεκτρονική μονάδα PCB και έγχρωμη ψηφιακή οθόνη. Μπορείτε να ελέγξετε την μονάδα από απόσταση με το κινητό σας τηλέφωνο.

Οι αντλίες θερμότητας SKYLAND είναι σχεδιασμένες με τρόπο που θα σας προσφέρουν εξαιρετικά ασφαλή λειτουργία με την μεγαλύτερη δυνατή εξοικονόμηση ενέργειας για ένα άνετο και ευχάριστο περιβάλλον στο μέλλον.

Πριν από την εγκατάσταση και χρήση της μονάδας από το εξειδικευμένο τεχνικό προσωπικό, παρακαλούμε διαβάστε προσεκτικά αυτό το εγχειρίδιο για να διασφαλιστεί η σωστή εγκατάσταση και χρήση της μονάδας. Αφού χρησιμοποιήσετε αυτό το εγχειρίδιο κρατήστε το σε καθαρό και ασφαλή χώρο για μελλοντική χρήση.

Αν χρειάζεστε τεχνικές συμβουλές ή υπηρεσίες συντήρησης, επικοινωνήστε με το κατάστημα πώλησης από το οποίο αγοράσατε την μονάδα και αυτό σε συνεργασία με εμάς θα σας παρέχει την καλύτερη δυνατή εξυπηρέτηση.

COSMOSOLAR ABEE

ΕΔΡΑ : Δρόμος Ντρέϋ – Πύλη Δερβενοχωρίων
ΥΠΟΚΑΤΑΣΤΗΜΑ ΑΘΗΝΩΝ : Αρεοπόλεως 12, Κηφισιά
Τηλ. 2103479414 – Fax 210 3479484
Email : info@cosmosolar.com
www.cosmosolar.com

ΥΠΟΚΑΤΑΣΤΗΜΑ ΙΤΑΛΙΑΣ

Cosmosolar Via Ecetra 28 Frosinone 03100, Italia

ΠΕΡΙΕΧΟΜΕΝΑ		
α/α	ΠΕΡΙΓΡΑΦΗ	ΣΕΛΙΔΑ
1	ΓΕΝΙΚΑ	6
2	Προειδοποιήσεις για την ασφάλεια	6
2.1	Προειδοποιήσεις χρήσης και εγκατάστασης	6
2.2	Προσωπικές προειδοποιήσεις για την ασφάλεια	7
2.3	Προειδοποιήσεις μεταφοράς, αποθήκευσης και χειρισμού	8
2.4	Προειδοποιήσεις προστασίας από παγετό	8
3	ΠΕΡΙΓΡΑΦΗ ΣΥΣΤΗΜΑΤΟΣ	9
4	ΕΓΚΑΤΑΣΤΑΣΗ	10
4.1	Γενικά σημεία για τον μηχανικό εγκατάστασης	10
4.1.1	Προετοιμασία πριν από την εγκατάσταση	10
4.1.2	Τοποθέτηση της αντλίας θερμότητας	10
4.1.3	Απαιτήσεις τοποθεσίας μεταξύ μηχανής και κτιρίου	12
4.1.4	Αποστράγγιση συμπυκνωμάτων	14
4.1.5	Παρεχόμενα αξεσουάρ	15
4.1.6	Ελεγκτής	16
4.2	Σχεδιασμός εγκατάστασης	16
4.3	Σύνδεση σωλήνα	19
4.4	Ηλεκτρική σύνδεση	21
4.4.1	Διάγραμμα συστήματος	22
4.4.2	Διάγραμμα καλωδίωσης	23
4.4.4	Σχέδιο τοποθέτησης	27
4.4.5	Αντιπαγωγτική λειτουργία για τα ZNX	30
4.4.6	Αντιπαγωγτική λειτουργία αντλίας (AC)	30
4.5	Θέση σε λειτουργία	30
4.5.1	Προετοιμασίες	30
4.5.2	Επιθεώρηση πριν από την εκκίνηση	31
4.5.3	Εκκίνηση και θέση σε λειτουργία	31
5	ΕΛΕΓΚΤΗΣ	32
5.1	Πρόγραμμα Ελέγχου Ηλεκτρικών Ανταλλακτικών Θεωρία εργασίας	32
5.2	Αρχή τρόπου λειτουργίας	34
5.3	Ενσύρματο χειριστήριο	35

5.3.1	Κύρια οθόνη	35
5.3.2.5	Χρονοδιακόπτης	38
5.3.2.6	Τροποποίηση παραμέτρων	38
5.3.2.7	Έλεγχος κατάστασης λειτουργίας	46
5.3.2.8	Λίστα σφαλμάτων	47
5.4	Νυχτερινή λειτουργία	49
5.5	Επικοινωνία με τον ελεγκτή	50
5.6	Ορισμός συντομογραφίας εμφανίζεται στον ελεγκτή	50
6	Τεχνικά χαρακτηριστικά	51
6.1	Εσωτερική όψη	51
6.2	Διάγραμμα συστήματος	54
6.3	Διαστάσεις αντλιών	55
6.4	Τεχνικά χαρακτηριστικά	56
7	ΣΥΝΤΗΡΗΣΗ ΑΝΤΛΙΑΣ	58
8	ΠΩΣ ΝΑ ΜΕΓΙΣΤΟΠΟΙΗΣΕΤΕ ΤΑ ΟΦΕΛΗ ΤΗΣ ΑΝΤΛΙΑΣ ΘΕΡΜΟΤΗΤΑΣ	59
ΠΑΡΑΡΤΗΜΑ		
9	ΛΕΙΤΟΥΡΓΙΑ WIFI	61
1	Κατεβάστε την εφαρμογή	61
2	Εγγραφή	61
3	Προσθήκη συσκευής	62
4	Έλεγχος	65

ΠΡΟΕΙΔΟΠΟΙΗΣΕΙΣ



Προφυλάξτε την εξωτερική μονάδα και τα ηλεκτρικά καλώδια ρεύματος από παιδιά και άτομα με μειωμένες ικανότητες. Κίνδυνος σοβαρού ατυχήματος και απώλειας ζωής.



Απαγορεύεται ρητά η επαφή, χρήση και επέμβαση στην εξωτερική μονάδα από παιδιά και άτομα που δεν είναι εξειδικευμένοι και πιστοποιημένοι τεχνικοί από την Πολιτεία.



Προειδοποίηση: Η εσφαλμένη εγκατάσταση θα προκαλέσει σοβαρή βλάβη στα ζώα και τους ανθρώπους.



Σημείωση: Η εγκατάσταση του μηχανήματος πρέπει να ακολουθεί αυστηρά τις οδηγίες του κατασκευαστή και τους νόμους της πολιτείας.



Σημείωση: Μόνο εξουσιοδοτημένοι και πιστοποιημένοι τεχνικοί από την εταιρία μας μπορούν να επέμβουν στην μονάδα για συντήρηση ή επιδιόρθωση.



Σημείωση: Απαγορεύεται η χρήση μη γνησίων ανταλλακτικών και εξαρτημάτων.



Σημείωση: Μην αγοράσετε τροποποιημένο μηχάνημα εκτός της γνήσιας συσκευασίας για να εξασφαλιστεί η ασφάλεια σας και η εγγύηση της μονάδας.



Σημείωση: Πριν την εγκατάσταση της μονάδας θα πρέπει να βεβαιωθείτε για την καλή και σωστή ηλεκτρική γείωση της ιδιοκτησίας σας, από πιστοποιημένο από την πολιτεία ηλεκτρολόγο.



Σημείωση: Η μονάδα θα πρέπει να βρίσκεται μακριά από άλλες θερμαντικές πηγές (π.χ. σόμπα), και άλλες συσκευές ισχυρής ηλεκτρομαγνητικής ακτινοβολίας.



Προσοχή: Απαγορεύεται η αποσυναρμολόγηση τυχόν εξαρτημάτων σφράγισης στο μηχάνημα.



Σημείωση: Απαγορεύεται η όποια χρήση χημικών διαβρωτικών για τον καθαρισμό της μονάδας.



Προειδοποίηση: Απαγορεύεται αυστηρά η εγκατάσταση της μονάδας σε εσωτερικό χώρο.



Κίνδυνος: το μηχάνημα δεν πρέπει να χρησιμοποιείται από παιδιά και άτομα που δεν μπορούν να το χρησιμοποιήσουν. Να μη παίζουν παιδιά με την μονάδα.



Σημείωση: Οι χρήστες της μονάδας δεν πρέπει να επεμβαίνουν σε αυτήν. Πάντα να ζητάτε την βοήθεια των εξειδικευμένων τεχνικών.



Πρέπει: Οι τεχνικοί service και επιδιόρθωσης της μονάδας θα πρέπει να αναφέρουν εγγράφως στον χρήστη τα αποτελέσματα συντήρησης, επιδιόρθωσης και ελέγχου της μονάδας.



Σημείωση: Όλα τα υλικά σύνδεσης καθώς και τα ηλεκτρολογικά μέρη θα πρέπει να είναι κατάλληλα και πιστοποιημένα από τους επίσημους φορείς. Ιδιαίτερη προσοχή στην καλή γείωση της μονάδας. Απαγορεύεται η ηλεκτρική σύνδεση της μονάδας σε χώρους με στάσιμα νερά.



Σημείωση: Εφ' όσον η μονάδα δεν θα χρησιμοποιηθεί για μεγάλο χρονικό διάστημα τον χειμώνα και δεν θα υπάρχει παροχή ρεύματος, επιβάλλεται η εκκένωση της μονάδας από το νερό για να αποφύγετε ζημιές από τις χαμηλές θερμοκρασίες (παγετός).

1 ΓΕΝΙΚΑ

Σας ευχαριστούμε που επιλέξατε μια αντλία θερμότητας SKYLAND, σειρά «King Heat». Πρόκειται για μια αντλία θερμότητας ικανή να παρέχει το ιδανικό επίπεδο άνεσης για το σπίτι σας, πάντα με την κατάλληλη υδραυλική εγκατάσταση.

Η μονάδα είναι μία αντλία θερμότητας πηγής αέρα για θέρμανση/ψύξη χώρων και παραγωγής ζεστού, υγιεινού νερού (Z.N.X.), για σπίτια, πολυκατοικίες και μικρούς βιομηχανικούς χώρους. Ο εξωτερικός αέρας χρησιμοποιείται ως πηγή θερμότητας δημιουργώντας δωρεάν ενέργεια για τη θέρμανση του σπιτιού σας.

Αυτό το εγχειρίδιο αποτελεί βασικό μέρος του προϊόντος και πρέπει να δοθεί στον χρήστη. Διαβάστε προσεκτικά τις προειδοποιήσεις και τις συστάσεις στο εγχειρίδιο, καθώς περιέχουν σημαντικές πληροφορίες για την ασφάλεια, τη χρήση και τη συντήρηση της εγκατάστασης.

Αυτή η αντλία θερμότητας πρέπει να εγκαθίσταται μόνο από εξειδικευμένο - πιστοποιημένο τεχνικό προσωπικό, σύμφωνα με την ισχύουσα νομοθεσία και ακολουθώντας τις οδηγίες του κατασκευαστή.

Η εκκίνηση αυτής της αντλίας θερμότητας και τυχόν εργασίες συντήρησης πρέπει να πραγματοποιούνται μόνο από πιστοποιημένο τεχνικό.

Η εσφαλμένη εγκατάσταση αυτής της αντλίας θερμότητας μπορεί να οδηγήσει σε ζημιές ή βλάβες σε ανθρώπους, ζώα ή περιουσίες και ο κατασκευαστής δεν θα φέρει καμία ευθύνη σε τέτοιες περιπτώσεις.



Οι σελίδες που φέρουν την εικόνα του service απευθύνονται **ΜΟΝΟ** σε πιστοποιημένο τεχνικό προσωπικό.



2 Προειδοποιήσεις για την ασφάλεια

2.1 Προειδοποιήσεις χρήσης και εγκατάστασης



Η εγκατάσταση της αντλίας θερμότητας πρέπει να γίνεται από πιστοποιημένο, από την πολιτεία τεχνικό προσωπικό και εξουσιοδοτημένο από την COSMOSOLAR ABEE., σύμφωνα πάντα με τους ισχύοντες νόμους και κανονισμούς της πολιτείας. Οι προφυλάξεις που περιγράφονται εδώ καλύπτουν πολύ σημαντικά ζητήματα. Φροντίστε να τις ακολουθήσετε προσεκτικά.

Διαβάστε προσεκτικά αυτό το εγχειρίδιο οδηγιών και φυλάξτε το σε ασφαλές και εύκολα προσβάσιμο μέρος. Ο κατασκευαστής και η COSMOSOLAR ABEE. δεν φέρουν καμία ευθύνη για ζημιές ή βλάβες που προκαλούνται από τη μη τήρηση αυτών των οδηγιών που πλέον των κινδύνων ακυρώνουν την εγγύηση της μονάδας..

Αυτή η αντλία θερμότητας είναι κατάλληλη για χρήση τόσο σε εγκαταστάσεις θέρμανσης όσο και σε εγκαταστάσεις ψύξης και μπορεί να συνδυαστεί με fan coil, ενδοδαπέδια θέρμανση/ψύξη, θερμαντικά σώματα χαμηλής θερμοκρασίας και δοχεία παραγωγής Z.N.X. οικιακής χρήσης (προαιρετικά). Το δοχείο παραγωγής Z.N.X. πρέπει να είναι συνδεδεμένο σε εγκατάσταση θέρμανσης/ψύξης ή/και δίκτυο διανομής ζεστού νερού χρήσης και να είναι συμβατό με τις επιδόσεις και την ισχύ της μονάδας (αντλίας θερμότητας).

Αυτή η συσκευή πρέπει να χρησιμοποιείται μόνο για το σκοπό για τον οποίο έχει ρητά σχεδιαστεί. Οποιαδήποτε άλλη χρήση θεωρείται ακατάλληλη και επομένως επικίνδυνη. Ο κατασκευαστής και ο αντιπρόσωπος της COSMOSOLAR ABEE δεν θεωρούνται υπεύθυνο

I

σε καμία περίπτωση για ζημιές που προκαλούνται από ακατάλληλη, εσφαλμένη ή παράλογη χρήση.

Αφαιρέστε όλη τη συσκευασία και ελέγξτε ότι το περιεχόμενο είναι πλήρες. Σε περίπτωση αμφιβολίας, μη χρησιμοποιήσετε την αντλία θερμότητας. Επικοινωνήστε με τον προμηθευτή σας.



Κρατήστε τα στοιχεία συσκευασίας μακριά από παιδιά, καθώς μπορεί να είναι επικίνδυνα.

Η ακατάλληλη εγκατάσταση ή τοποθέτηση επιπλέον εξοπλισμού ή εξαρτημάτων μπορεί να προκαλέσει ηλεκτροπληξία, βραχυκύκλωμα, διαρροή, πυρκαγιά ή άλλη ζημιά στον εξοπλισμό. Χρησιμοποιείτε μόνο αξεσουάρ ή προαιρετικό εξοπλισμό που έχει σχεδιαστεί ειδικά για να λειτουργεί με τα προϊόντα που παρουσιάζονται σε αυτό το εγχειρίδιο και που είναι εγκεκριμένα από τον προμηθευτή σας.



Μην τροποποιείτε, αντικαθιστάτε ή αποσυνδέετε καμία συσκευή ασφαλείας ή ελέγχου χωρίς προηγούμενες να συμβουλευτείτε τον προμηθευτή σας.



Όταν αποφασίσετε να μην χρησιμοποιήσετε πλέον την αντλία θερμότητας, απενεργοποιήστε τα εξαρτήματα που θα μπορούσαν να αποτελούν πιθανό κίνδυνο. Σε κάθε περίπτωση ελάτε σε επικοινωνία με τον τεχνικό εγκαταστάτη/συντηρητή της μονάδας.

2.2 Προσωπικές προειδοποιήσεις για την ασφάλεια



Να φοράτε πάντα κατάλληλο ατομικό προστατευτικό εξοπλισμό (γάντια, προστατευτικά γυαλιά κ.λπ.) όταν εκτελείτε εγκατάσταση ή/και συντήρηση στη μονάδα.



Μην αγγίζετε κανένα διακόπτη με βρεγμένα δάχτυλα. Αγγίζοντας διακόπτη με βρεγμένα δάχτυλα μπορεί να προκαλέσετε ηλεκτροπληξία. Πριν αποκτήσετε πρόσβαση στο ηλεκτρικό εξαρτήματα της αντλίας θερμότητας, αποσυνδέστε την κύρια παροχή ρεύματος εντελώς.



Αποσυνδέστε όλες τις πηγές ηλεκτρικού ρεύματος πριν αποσυναρμολογήσετε τον ηλεκτρικό πίνακα ή πριν πραγματοποιήσετε οποιαδήποτε σύνδεση ή πρόσβαση σε ηλεκτρικά μέρη.



Για να αποφύγετε ηλεκτροπληξία, βεβαιωθείτε ότι έχετε κλείσει την παροχή ρεύματος για 1 λεπτό (ή περισσότερο) πριν από το σέρβις των ηλεκτρικών εξαρτημάτων. Ακόμη και μετά από 1 λεπτό, μετράτε πάντα την τάση στους ακροδέκτες των πυκνωτών του κύριου κυκλώματος και των άλλων ηλεκτρικών μερών πριν τους αγγίξετε και βεβαιωθείτε ότι η τάση είναι ίση ή μικρότερη από 50 V dc.



Όταν τα καλύμματα (καπάκια) αποσυναρμολογούνται, τα εξαρτήματα της μονάδας είναι εύκολα προσβάσιμα. Μην αφήνετε ποτέ τη μονάδα χωρίς επίβλεψη κατά την εγκατάσταση ή κατά τη διάρκεια εργασιών συντήρησης όταν αφαιρείται το καπάκι.



Μην αγγίζετε τους σωλήνες ψυκτικού, τις σωληνώσεις νερού ή τα εσωτερικά μέρη κατά τη διάρκεια και αμέσως μετά τη λειτουργία. Οι σωλήνες και τα εσωτερικά μέρη μπορεί να είναι υπερβολικά ζεστά ή κρύα, ανάλογα με τη χρήση της μονάδας. Τα χέρια μπορεί να καούν από το κρύο ή τη ζέση σε περίπτωση ακατάλληλης επαφής με σωλήνες ή εσωτερικά μέρη. Για να αποφύγετε τραυματισμό, περιμένετε έως ότου οι σωλήνες και τα εσωτερικά μέρη

επανέλθουν στην κανονική τους θερμοκρασία. Εναλλακτικά, εάν απαιτείται πρόσβαση, φροντίστε να φοράτε κατάλληλα γάντια ασφαλείας.



ΠΡΟΣΤΑΤΕΨΤΕ ΚΑΙ ΑΣΦΑΛΙΣΤΕ ΤΙΣ ΕΞΩΤΕΡΙΚΕΣ ΔΙΑΔΡΟΜΕΣ ΚΑΛΩΔΙΩΝ ΡΕΥΜΑΤΟΣ.

ΥΠΑΡΧΕΙ ΣΟΒΑΡΟΣ ΚΙΝΔΥΝΟΣ ΑΤΥΧΗΜΑΤΟΣ

ΣΥΝΙΣΤΑΤΑΙ ΠΕΡΙΟΔΙΚΟΣ ΕΛΕΓΧΟΣ ΑΣΦΑΛΕΙΑΣ ΚΑΛΩΔΙΩΝ

2.3 Προειδοποιήσεις μεταφοράς, αποθήκευσης και χειρισμού

Η αντλία θερμότητας πρέπει να μεταφέρεται και να αποθηκεύεται κατακόρυφα.

Η ανατροπή του μηχανήματος μπορεί να προκαλέσει ζημιά στον συμπιεστή ή σε άλλα εξαρτήματα.

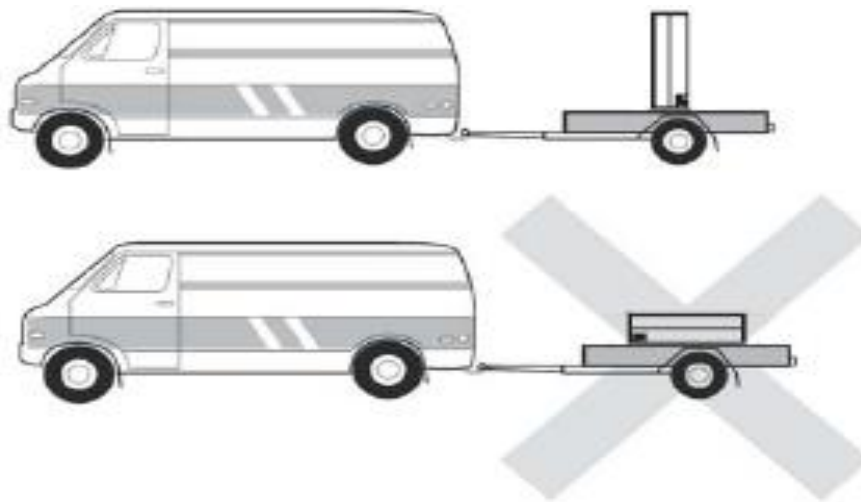

Μην στρίβετε, χαλαρώνετε ή τραβάτε τα εξωτερικά ηλεκτρικά καλώδια της αντλίας θερμότητας. Μην εισάγετε αιχμηρά αντικείμενα μέσα από τη γρίλια του ανεμιστήρα ή μέσα στον ίδιο τον ανεμιστήρα.



Μην πλένετε το εσωτερικό της αντλίας θερμότητας με νερό γιατί μπορεί να προκληθεί ηλεκτροπληξία ή πυρκαγιά. Για οποιεσδήποτε εργασίες καθαρισμού και/ή συντήρησης, αποσυνδέστε την κύρια παροχή ρεύματος.

2.4 Προειδοποιήσεις προστασίας από παγετό

Η αντλία θερμότητας είναι ένα μηχάνημα που τοποθετείται στον εξωτερικό χώρο του σπιτιού, ώστε να εκτίθεται στις ακραίες κλιματολογικές συνθήκες ψύχους τις περιόδους παγετού. Εξαιτίας αυτού, είναι υψίστης σημασίας αυτό το είδος μηχανήματος να προστατεύεται από τον παγετό. Το πάγωμα του νερού μέσα στην αντλία θερμότητας προκαλεί σοβαρή βλάβη της αντλίας θερμότητας, με επακόλουθη συνέπεια την διακοπή της λειτουργίας της και μεγάλα οικονομικά έξοδα για την επισκευή της.



Είναι υποχρεωτική η χρήση συστήματος ασφαλείας στην εγκατάσταση για την αποφυγή παγώματος του νερού στο μηχάνημα. Προτείνουμε τη χρήση γλυκόλης στο κύκλωμα νερού της αντλίας θερμότητας ή κάποιο σύστημα αντιψυκτικής βαλβίδας για να αδειάσει την εγκατάσταση σε συνθήκες χαμηλών θερμοκρασιών. Διαβάστε προσεκτικά την ενότητα **«Προστασία από παγετό»** σε αυτό το εγχειρίδιο για πιο λεπτομερείς πληροφορίες σχετικά με αυτά τα συστήματα. Η εγγύηση της μονάδας δεν καλύπτει ζημιές που προκαλούνται από την έλλειψη οποιουδήποτε από αυτά τα αντιψυκτικά συστήματα ασφαλείας.

Ο ηλεκτρονικός ελεγκτής της αντλίας θερμότητας έχει λειτουργία προστασίας από το πάγωμα του νερού στο εσωτερικό της, σε περιόδους παγετού. Για να παραμείνει ενεργή και σε εγρήγορση αυτή η λειτουργία, η αντλία θερμότητας πρέπει να είναι συνδεδεμένη στο δίκτυο και να έχει τροφοδοσία ρεύματος, ακόμα κι αν είναι απενεργοποιημένη ή δεν χρησιμοποιείται.



Στην εγκατάσταση θα πρέπει να τοποθετηθεί κατάλληλο φίλτρο νερού, ώστε να αποφευχθούν εμπόδια (μικροσωματίδια) στο κύκλωμα νερού της αντλίας θερμότητας. Πρέπει να εγκατασταθεί στο κύκλωμα επιστροφής της αντλίας θερμότητας και ΠΡΕΠΕΙ να εγκατασταθεί πριν από την πλήρωση και την κυκλοφορία του νερού στην εγκατάσταση. Το φίλτρο νερού πρέπει να ελέγχεται και να καθαρίζεται, εάν χρειάζεται, τουλάχιστον μία φορά το χρόνο. Σε νέες εγκαταστάσεις, ωστόσο, καλό είναι να το ελέγξετε μέσα στους πρώτους μήνες από την έναρξη λειτουργίας του.

3. ΠΕΡΙΓΡΑΦΗ ΣΥΣΤΗΜΑΤΟΣ

Η μονάδα είναι μια αντλία θερμότητας αέρα/νερού monoblock (μονής μονάδας), ειδικά σχεδιασμένη για ψυχρά κλίματα. Δεν χρειάζονται ιδιαίτερες οικοδομικές εργασίες και συνήθως το σύστημα μπορεί να εγκατασταθεί εντός 1 ημέρας.

Η μονάδα μπορεί να θερμάνει αποτελεσματικά το ζεστό νερό ακόμα και σε υψηλές εξωτερικές θερμοκρασίες και να δώσει υψηλή απόδοση στο σύστημα θέρμανσης σε χαμηλές εξωτερικές θερμοκρασίες. Ο ελεγκτής αντλίας θερμότητας είναι ένα έξυπνο ενσύρματο σύστημα.

Τα μοντέλα της μονάδας χαρακτηρίζονται ως 6KW/9KW/12KW/18KW/23KW.

Τα υλικά κατασκευής και τα εξαρτήματα επιλέγονται για να παρέχουν μεγάλη διάρκεια ζωής και να αντέχουν πλήρως τις σκληρές εξωτερικές συνθήκες.

Η μονάδα έχει τις παρακάτω διαφορετικές επιλογές λειτουργίας:

- 1). Θέρμανση/ψύξη χώρου + ZNX (Ζεστό Νερό Χρήσης)
- 2). Μόνο θέρμανση/ψύξη χώρου
- 3). Μόνο ZNX



4 ΕΓΚΑΤΑΣΤΑΣΗ

4.1 Γενικά σημεία για τον τεχνικό εγκατάστασης

4.1.1 Προετοιμασία πριν την εγκατάσταση

Βεβαιωθείτε ότι ο χώρος είναι αρκετά μεγάλος για να χωρέσει όλο τον εξοπλισμό και πληροί τους κανόνες και τους νόμους της πολιτείας.

Επιβεβαιώστε ότι η χωρητικότητα του μετρητή ισχύος και η χωρητικότητα του καλωδίου είναι επαρκής και ότι η φάση (τριφασική, μονοφασική) πληροί τις απαιτήσεις της πολιτείας και του παρόχου ηλ. ρεύματος.

Σχεδιάστε την εγκατάσταση σύμφωνα με τον χώρο του πελάτη. Και προσπαθήστε να έχετε τον συντομότερο και τον πιο ευθύ σωλήνα νερού και αρκετό χώρο για λειτουργία και συντήρηση της μονάδας.

Λάβετε υπόψη την τοπική κατεύθυνση ανέμου και επιλέξτε μια λογική κατεύθυνση εγκατάστασης για να αποφύγετε την αντίθετη κατεύθυνση του ανέμου ως προς αυτήν του αέρα εξόδου της μονάδας.

 Οι ισχύοντες κανονισμοί απαιτούν την επιθεώρηση της εγκατάστασης θέρμανσης πριν τεθεί σε λειτουργία. Η επιθεώρηση πρέπει να διενεργείται από κατάλληλα καταρτισμένο μηχανικό και να τεκμηριώνεται. Εάν αντικατασταθεί η αντλία θερμότητας, η αντικαθιστά προηγούμενο σύστημα, η εγκατάσταση πρέπει να επιθεωρηθεί ξανά.

4.1.2 Τοποθέτηση της αντλίας θερμότητας

Η αντλία θερμότητας πρέπει να στερεώνεται σταθερά σε μια βάση, κατά προτίμηση μια βάση από σκυρόδεμα. Το δεξί άκρο πρέπει να είναι 5-10 χιλιοστά υψηλότερο από το αριστερό άκρο. Όπως και φαίνεται παρακάτω:

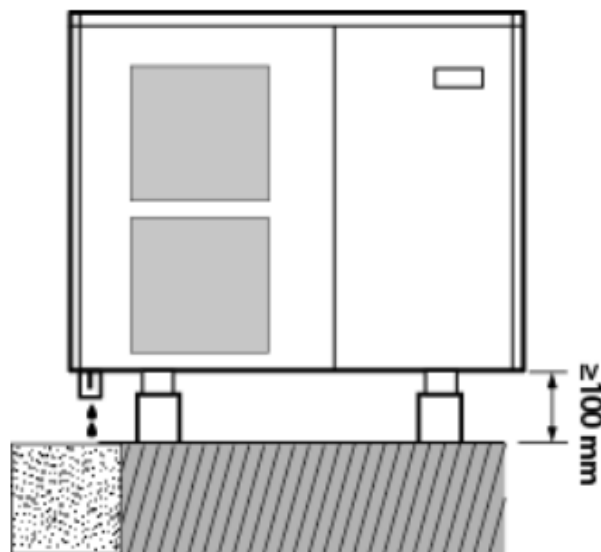



Η βάση όπου θα στερεωθεί η αντλία πρέπει:

- Να έχει μια συμπαγή στερέωση (Κατά προτίμηση σκυρόδεμα).
- Να μπορεί να υποστηρίξει πλήρως το βάρος της αντλίας.
- Να διαθέτει μια διαπερατή περιοχή κάτω από την οπή αποστράγγισης του συμπυκνώματος της μονάδας (χώμα, χαλίκι, άμμος κ.λπ.).
- Να μην μεταδίδει κραδασμούς στο σπίτι, συνιστώντας την εγκατάσταση αντικραδασμικών αποσβεστήρων.

Σε περίπτωση εγκατάστασης της μονάδας σε επιτοίχια βάση, θα είναι ιδιαίτερα σημαντικό να απομονώσετε το μηχάνημα από τη μετάδοση κραδασμών και θορύβου στο εσωτερικό του σπιτιού, μπορεί να χρειαστεί να εγκαταστήσετε πιο κατάλληλους αντικραδασμικούς αποσβεστήρες για την επιτοίχια βάση. Ωστόσο, η εγκατάσταση στο έδαφος είναι η πιο ενδεδειγμένη.

Ισιώστε καλά την αντλία θερμότητας για να βεβαιωθείτε ότι το νερό συμπύκνωσης δεν μπορεί να εξέλθει από άλλες διαδρομές εκτός από την προβλεπόμενη οπή αποστράγγισης.

Στερεώστε την καλά χρησιμοποιώντας 4 σετ μπουλονιών M12 κατάλληλων για το υλικό βάσης, με παξιμάδια και ροδέλες (διατίθενται στην αγορά). Βεβαιωθείτε ότι η προεξέχουσα απόσταση του μπουλονιού δεν υπερβαίνει τα 10 mm μέσα στο μεταλλικό στήριγμα της συσκευής (πόδι).

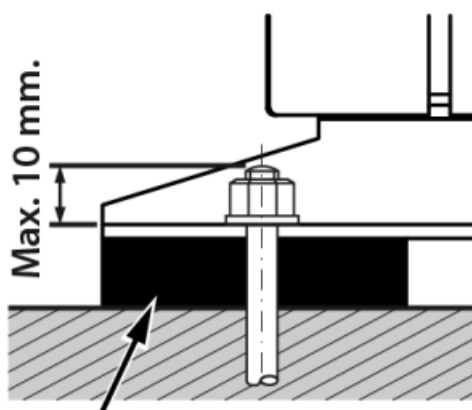

Αντικραδασμικό

4.1-3 Απαιτήσεις τοποθεσίας μεταξύ αντλίας και κτιρίου

Η αντλία θερμότητας πρέπει να τοποθετείται αποκλειστικά έξω από το σπίτι και όπου είναι δυνατόν, σε εντελώς καθαρό χώρο. Εάν χρειάζεται προστασία γύρω από τη συσκευή, θα πρέπει να έχει φαρδιά ανοίγματα στις 4 πλευρές και πρέπει να τηρούνται οι αποστάσεις εγκατάστασης που υποδεικνύονται στην παρακάτω εικόνα. Κανένα εμπόδιο δεν πρέπει να εμποδίζει την κυκλοφορία του αέρα μέσω του εξατμιστή (ψυκτικό στοιχείο) και της εξόδου του ανεμιστήρα.

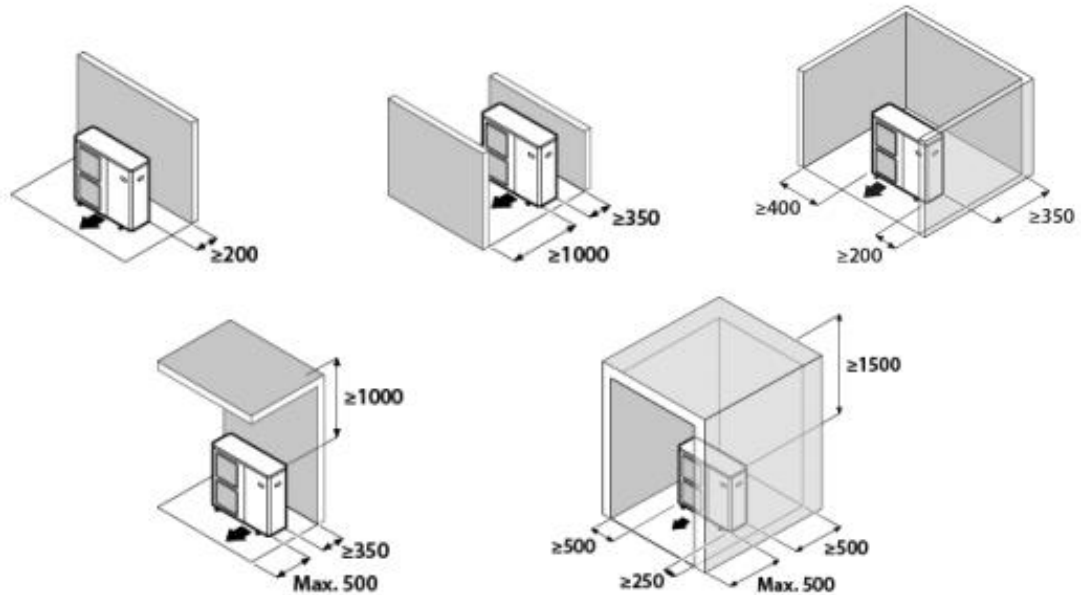

Minimum separations for the installation of a unit (mm).

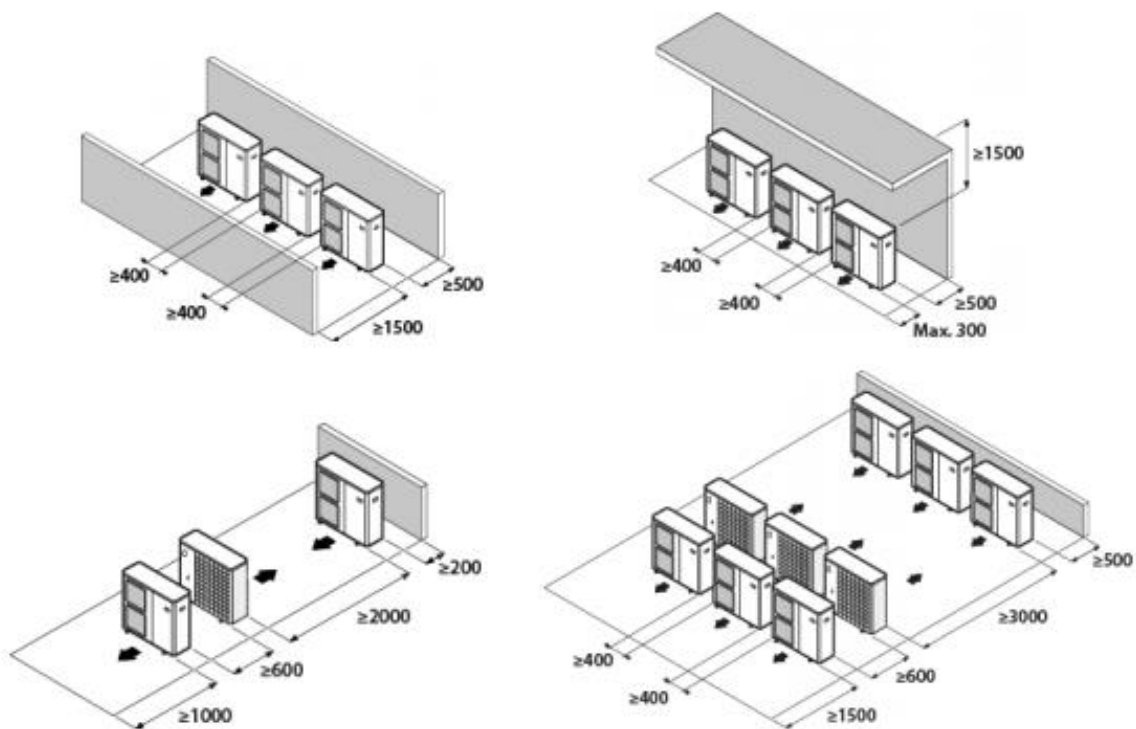

Minimum separations for the installation of multiple units in the same location (mm).

Η αντλία θερμότητας πρέπει να είναι ανυψωμένη τουλάχιστον 100 χιλιοστά πάνω από τη μέγιστη αναμενόμενη στάθμη χιονιού. Με τη σειρά της, το πάνω μέρος της αντλίας (καπάκι) θα πρέπει να προστατεύεται από τη συσσώρευση χιονιού, μέσω μιας επικλινούς στέγης που προεξέχει από το κτίριο ή μιας παρόμοιας κατασκευής.



4.1-4 Αποστράγγιση συμπυκνωμάτων

Σε κανονική λειτουργία, η αντλία θερμότητας μπορεί να εκκενώσει μεγάλες ποσότητες νερού, για τις οποίες η αντλία θερμότητας παρέχει μια τρύπα στο κάτω μέρος της συσκευής. Φροντίστε να μην φράξετε αυτήν την τρύπα κατά τη διαδικασία εγκατάστασης της συσκευής.

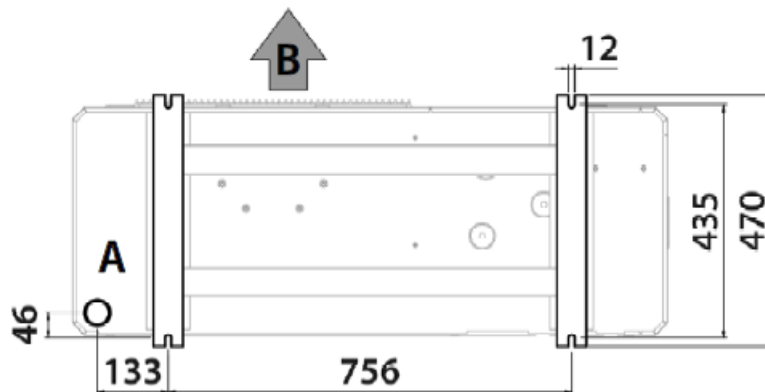

A. Τρύπα για την αποχέτευση
συμπυκνωμάτων

Κατά προτίμηση εγκαταστήστε την μονάδα σε καλά αποστραγγιζόμενο μέρος. Για να γίνει αυτό, είναι σκόπιμο να παρέχεται ένα στρώμα από χαλίκι, άμμο ή παρόμοια υλικά κάτω από την εν λόγω τρύπα. Εάν η οπή αποστράγγισης της αντλίας θερμότητας καλύπτεται από βάση στήριξης ή από το δάπεδο, ανασηκώστε τη μονάδα για να αφήσετε ελεύθερο χώρο τουλάχιστον 100 mm κάτω από αυτήν.

Εάν είναι εγκατεστημένη σε βεράντα ή πρόσοψη, η έξοδος του συμπυκνώματος πρέπει να οδηγηθεί σε αποχέτευση για να αποφευχθεί η ταλαιπωρία ή/και η ζημιά που προκαλείται από τη στάλαξη του συμπυκνωμένου νερού.



Προσοχή αν η εγκατάσταση πραγματοποιείται σε περιοχή όπου η θερμοκρασία μπορεί να είναι κάτω από 0°C για μεγάλο χρονικό διάστημα (ακολουθείστε τις οδηγίες του κατασκευαστή)

4.1-5 Παρεχόμενα αξεσουάρ

Τα ακόλουθα εξαρτήματα παρέχονται στο εσωτερικό της αντλίας θερμότητας. Πριν προχωρήσετε στην εγκατάσταση του μηχανήματος, βεβαιωθείτε ότι τα παραλάβετε και ότι είναι σε καλή κατάσταση.



A. Πλαστική σακούλα εγγράφων : Ανοίξτε το μπροστινό καπάκι για να βρείτε την πλαστική σακούλα με όλα τα έγγραφα που είναι απαραίτητα για τη χρήση και εγκατάσταση της αντλίας θερμότητας. Αυτά είναι :

- 1 Εγχειρίδιο Εγκαταστάτη & Χρήστη
- 2 Εγγύηση
- 3 Βιβλίο συντήρησης

B. Οθόνη χειρισμού και ελέγχου (Ελεγκτής) : Ευρίσκεται μέσα στο μηχάνημα και μπορεί να βρεθεί αφαιρώντας το κάλυμμα των ηλεκτρονικών πλακών. Πριν συνδέσετε την παροχή ρεύματος στο μηχάνημα, θα πρέπει να εγκατασταθεί ο ελεγκτής (οθόνη χειρισμού) μέσα στον χώρο (πχ σπίτι).

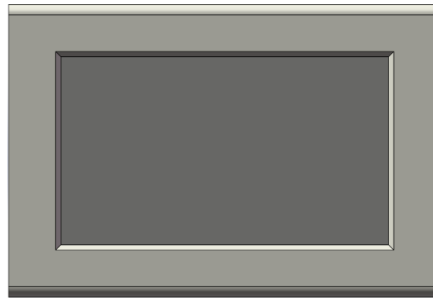

Γ. Βαλβίδα αποστράγγισης: Θα την βρείτε μέσα στο μηχάνημα, δεμένη στο ένα πόδι του συμπιεστή. Αυτή η βαλβίδα (βάνα) πρέπει να εγκατασταθεί στην υποδοχή αποστράγγισης στο πίσω μέρος της αντλίας θερμότητας **πριν γεμίσετε με νερό στο κύκλωμα θέρμανσης/ψύξης.**

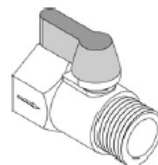

Δ. Αντικραδασμικά στηρίγματα Μέσα στο μηχάνημα θα βρείτε μια πλαστική σακούλα με 4 αντικραδασμικές βάσεις. Συνιστάται αυστηρά η χρησιμοποίησή τους στην φάση της εγκατάστασης. (Σημ. Είναι πιθανό το σχήμα και η γεωμετρία των βάσεων να είναι διαφορετική από αυτή που σας δείχνουμε, πάντα όμως της ίδιας ποιότητας)

4.1-6 Οθόνη χειρισμού και ελέγχου (Ελεγκτής)

Η μονάδα είναι εξοπλισμένη με εξωτερική ηλεκτρονική οθόνη που χειρίζεται και ελέγχει όλες τις απαραίτητες λειτουργίες της αντλίας θερμότητας. Η απόψυξη, η διακοπή στη μέγιστη/ελάχιστη θερμοκρασία, η έναυση του θερμαντήρα του συμπιεστή καθώς και η ενεργοποίηση του βοηθητικού ηλεκτρικού θερμαντήρα, η παρακολούθηση της προστασίας του κινητήρα και οι αισθητήρες πίεσης είναι όλα ελεγχόμενα.

Ο αριθμός των εκκινήσεων και ο χρόνος λειτουργίας της μονάδας μπορούν επίσης να διαβαστούν.

Ο ελεγκτής ρυθμίζεται κατά την εγκατάσταση και μπορεί να χρησιμοποιηθεί κατά τη διάρκεια ενός σέρβις.

Υπό κανονικές συνθήκες λειτουργίας, ο ιδιοκτήτης του σπιτιού δεν χρειάζεται να έχει πρόσβαση στον ελεγκτή. Η μονάδα διαθέτει ενσωματωμένο ηλεκτρονικό αισθητήρα θερμοκρασίας νερού εξόδου που περιορίζει τη θερμοκρασία εξόδου έως και 60°C.

4.2 Σχεδιασμός εγκατάστασης

Η μονάδα μπορεί να εγκατασταθεί με πολλούς διαφορετικούς τρόπους.

Ο εξοπλισμός ασφαλείας πρέπει να εγκατασταθεί σύμφωνα με τους ισχύοντες κανονισμούς για όλες τις επιλογές εγκατάστασης.

Κατά τη σύνδεση με τη μονάδα, ο συνολικός όγκος νερού στο σύστημα σωλήνων αντλίας θερμότητας και στο δοχείο αδρανείας πρέπει να είναι τουλάχιστον 10 λίτρα ανά KW εξόδου.

Η οθόνη χειρισμού μπορεί να τοποθετηθεί σε μέγιστη απόσταση 50 μέτρων από την μονάδα. Σε κάθε περίπτωση το καλώδιο σύνδεσης οθόνης-αντλίας πρέπει να είναι ενιαίο και καλά μονωμένο χωρίς κακές συνδέσεις. Τυχόν επιμηκύνσεις με κακές συνδέσεις ή κακή μόνωση του καλωδίου που είναι εκτός ηλεκτρολογικών προδιαγραφών και κανονισμών οδηγεί σε δυσλειτουργία την μονάδα με κίνδυνο ζημιών και ακυρώνει την εγγύηση της μονάδας.

ΣΗΜΕΙΩΣΗ



Τα σχεδιαγράμματα εγκατάστασης που ακολουθούν είναι ενδεικτικά. Σε κάθε περίπτωση ακολουθείτε τις οδηγίες εγκατάστασης του υπεύθυνου Μηχανικού μελετητή. Το τεχνικό τμήμα υποστήριξης της εταιρίας COSMOSOALAR ABEE είναι ιστη διάθεση σας για κάθε τεχνική υποστήριξη και βοήθεια.



A) 6/9/12/15/18 ΨΥΞΗ-ΘΕΡΜΑΝΣΗ + Ζ.Ν.Χ.

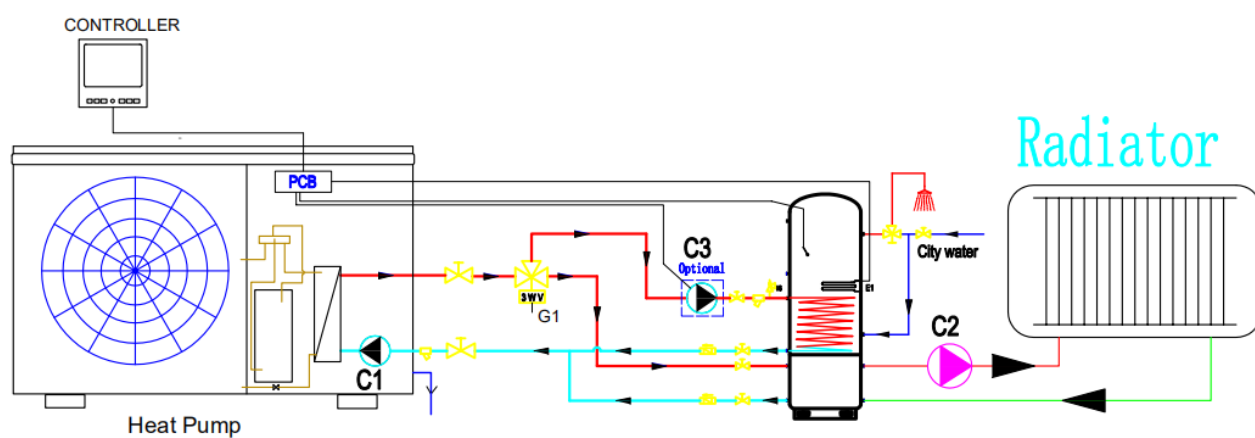

B) 6/9/12/15/18 MONO ΨΥΞΗ - ΘΕΡΜΑΝΣΗ

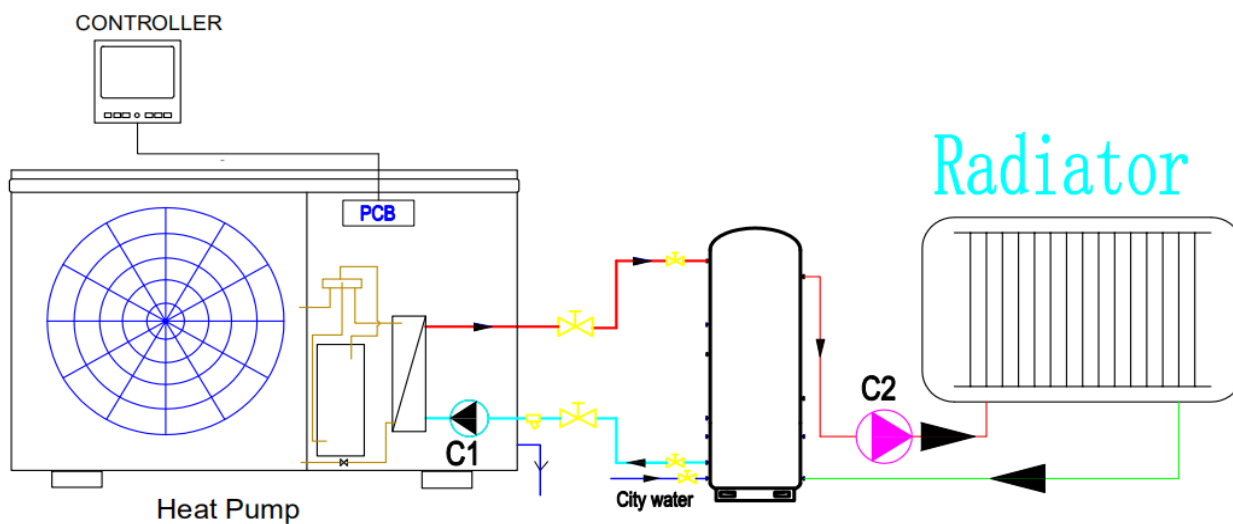



C) 2x6/9/12/1518 ΕΓΚΑΤΑΣΤΑΣΗ. ΨΥΞΗ – ΘΕΡΜΑΝΣΗ + Ζ.Ν.Χ.

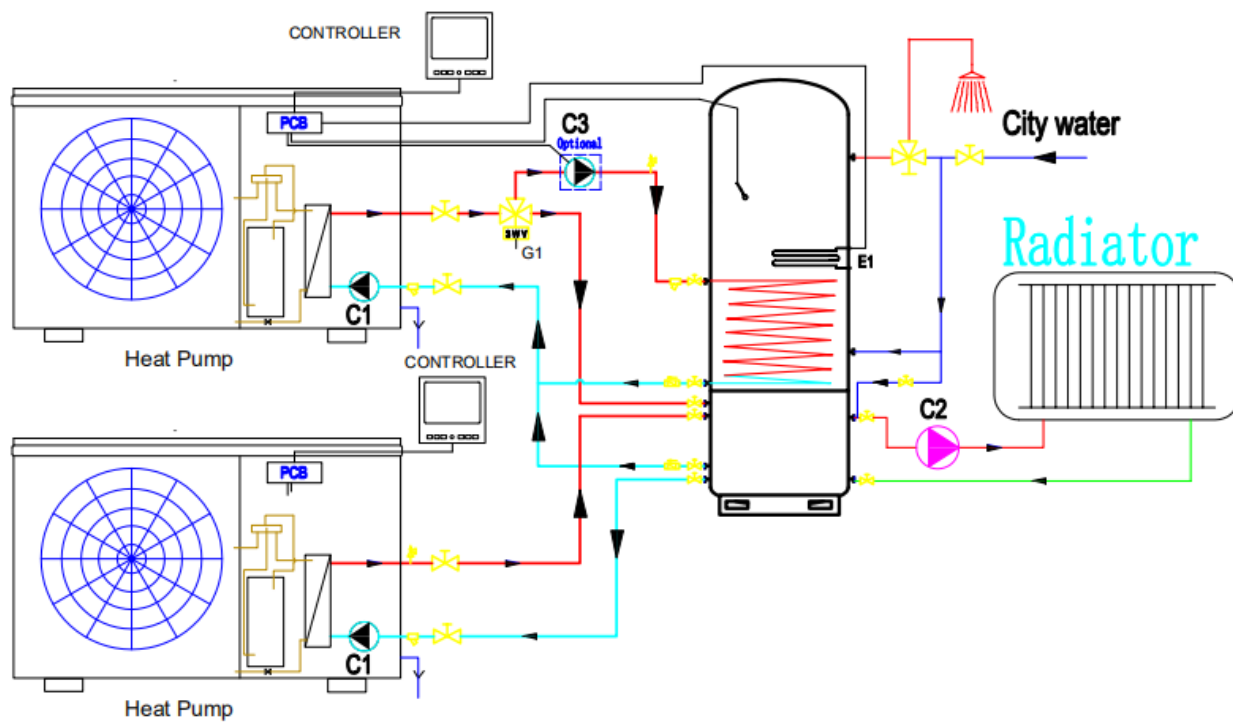

D) 3x6/9/12/18 ΕΓΚΑΤΑΣΤΑΣΗ. ΨΥΞΗ – ΘΕΡΜΑΝΣΗ + Ζ.Ν.Χ.

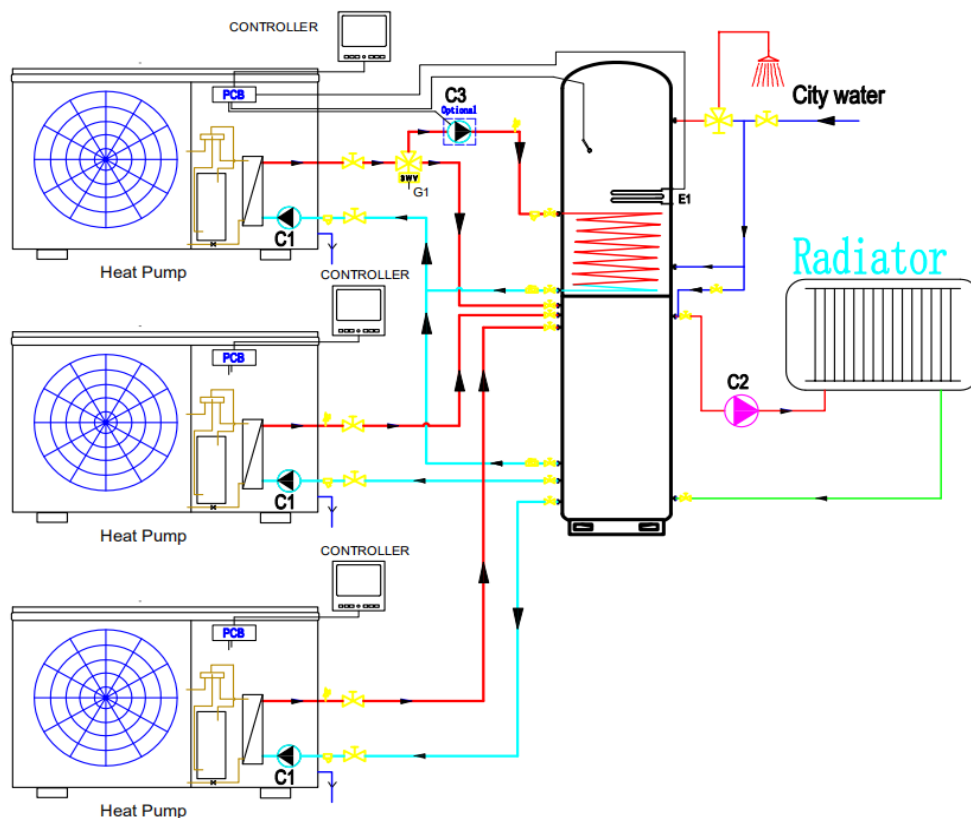



ΗΛΙΑΚΗ ΕΦΑΡΜΟΓΗ 1

Ζ.Ν.Χ. ΜΕ ΗΛΙΑΚΗ ΘΕΡΜΑΝΣΗ

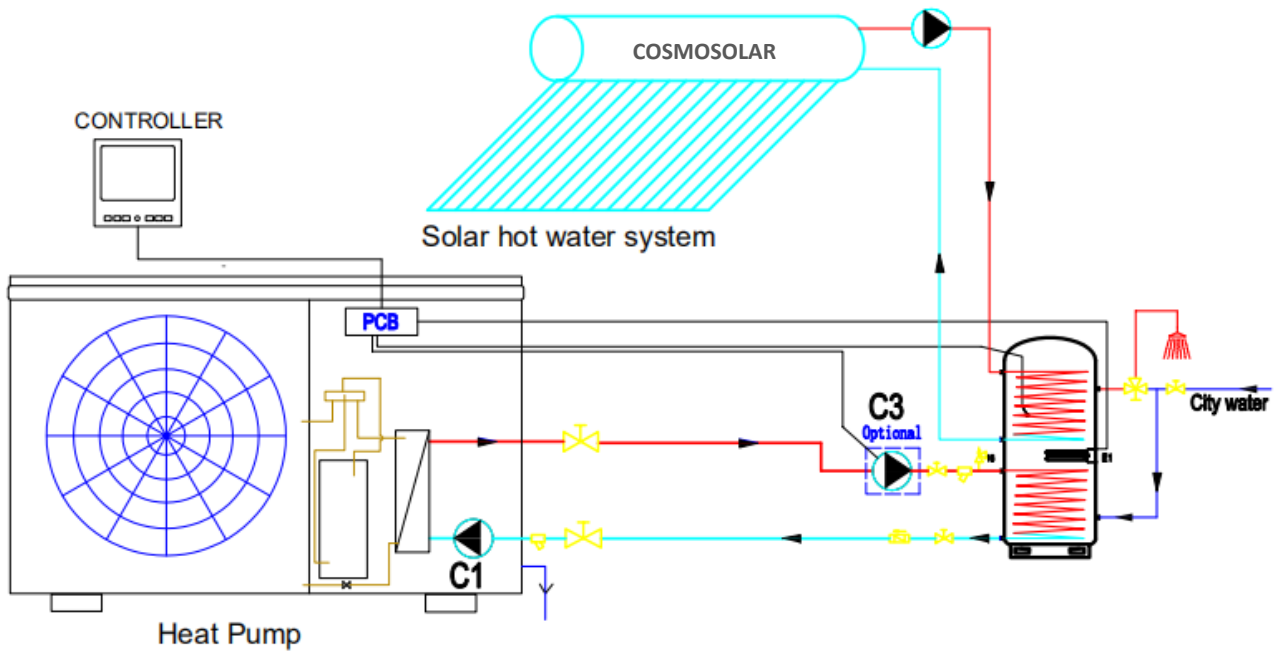

4.3 Σύνδεση σωλήνων

Multifunctional heat pump with solar assistant DHW

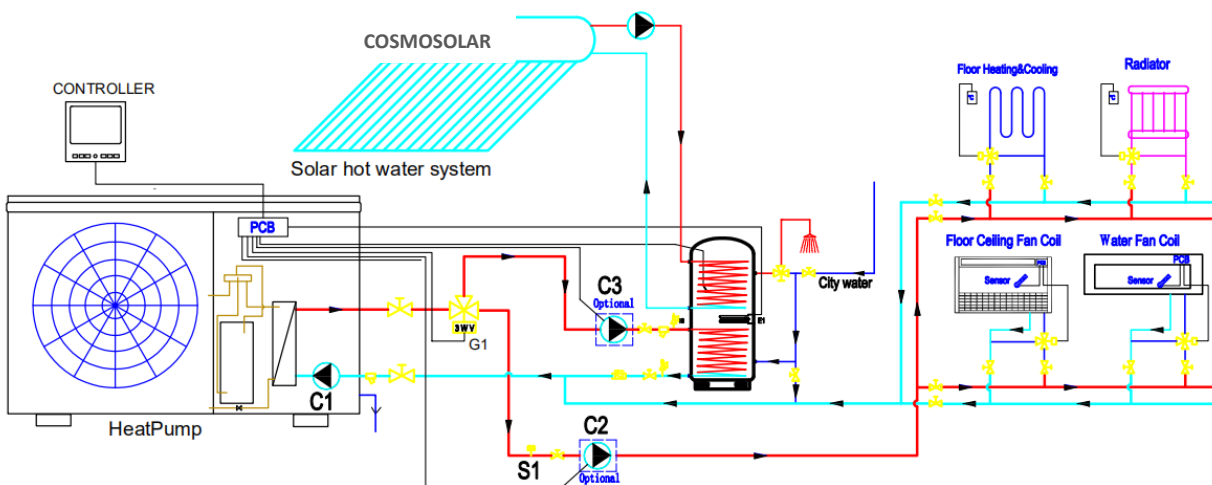

Για την μέγιστη εξοικονόμηση ενέργειας ή αντλία θερμότητας, με σκοπό την εξοικονόμηση ενέργειας, επιλέγει αυτόματα αν θα κάνει χρήση της ηλιακής ενέργειας ή όχι ελέγχοντας τις διάφορες θερμοκρασίες νερού παραγωγής & κατανάλωσης.



Σχηματικό διάγραμμα σύνδεσης σωλήνα νερού μεταξύ αντλίας θερμότητας και δεξαμενή αποθήκευσης.

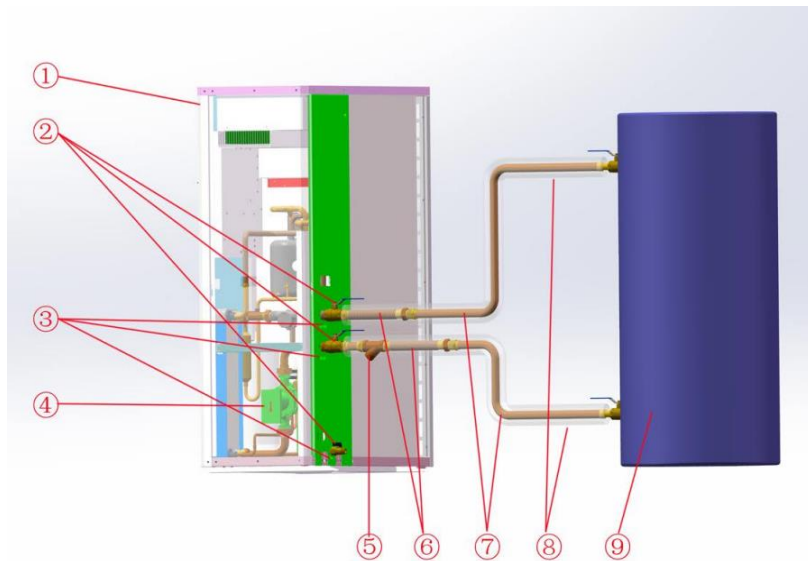

1. Αντλία
2. Βαλβίδα απενεργοποίησης
3. Σημείο
4. Αντλία νερού
5. Φίλτρο
6. Εύκαμπτη σωλήνα
7. Σωλήνας
8. Μονωμένη σωλήνα
9. Δοχείο αδρανείας

Για το μέγεθος του σωλήνα : διάμετρος 28 mm (1 ίντσα - DN25), το υλικό μπορεί να είναι χαλκός ή ανοξείδωτος χάλυβας.

Ο σωλήνας πρέπει να ξεπλυθεί και να καθαριστεί πριν συνδεθεί η αντλία θερμότητας, έτσι ώστε τυχόν ρύποι να μην καταστρέψουν τα εξαρτήματα.

Η κατεύθυνση εισόδου και εξόδου νερού θέρμανσης/ψύξης πρέπει να συνδεθεί σύμφωνα με τις σημειωμένες διαδρομές στην αντλία θερμότητας.

 Πρέπει να εγκατασταθεί ένα φίλτρο νερού στο κύκλωμα νερού της αντλίας θερμότητας, προκειμένου να αποφευχθούν εμπόδια ή στένωση που προκαλούνται από ακαθαρσίες στην εγκατάσταση. Το φίλτρο πρέπει να τοποθετηθεί ΠΡΙΝ από την πλήρωση της εγκατάστασης με νερό και στον κλάδο επιστροφής του μηχανήματος, για να αποφευχθεί η είσοδος ακάθартου νερού στον εναλλάκτη θερμότητας (συμπυκνωτή). Ο τύπος του εγκατεστημένου φίλτρου πρέπει να προσαρμόζεται στα ιδιαίτερα χαρακτηριστικά κάθε εγκατάστασης (τύπος και υλικό των σωλήνων νερού, όγκος νερού της εγκατάστασης κ.λπ.). Το φίλτρο νερού πρέπει να ελέγχεται και να καθαρίζεται, εάν χρειάζεται, τουλάχιστον μία φορά το χρόνο. Σε νέα εγκατάσταση, ωστόσο, καλό είναι να το ελέγξετε μέσα στους πρώτους μήνες από την έναρξη λειτουργίας του.

Πρέπει να εγκατασταθεί ένας εύκαμπτος σωλήνας απόσβεσης μεταξύ της αντλίας θερμότητας και του δοχείου αδρανείας για να εξισορροπηθεί η διαφορά ύψους μεταξύ του μηχανήματος και του σωλήνα και να μειωθεί η μετάδοση των κραδασμών.

Συνιστούμε την εισαγωγή βαλβίδων αποκοπής (on-off) μεταξύ των σωληνώσεων εγκατάστασης και της αντλίας θερμότητας για να απλοποιηθούν οι εργασίες συντήρησης.

Αφήστε ελεύθερο χώρο γύρω από την αντλία θερμότητας για την εκτέλεση τυχόν εργασιών συντήρησης και επισκευής.



Θα πρέπει να τοποθετηθούν εξαεριστικά και κατάλληλες συσκευές (όπως απαερωτές) για τη σωστή απομάκρυνση του αέρα από το κύκλωμα κατά το στάδιο πλήρωσης.



Όλες οι σωληνώσεις του κυκλώματος νερού ΠΡΕΠΕΙ να είναι μονωμένοι για να αποφευχθεί η συμπύκνωση κατά τη διάρκεια της σε λειτουργία ψύξης και η μείωση της ικανότητας ψύξης και θέρμανσης, καθώς και για την αποφυγή παγώματος εξωτερικών σωλήνων κατά τη διάρκεια του χειμώνα. Το ελάχιστο πάχος μόνωσης των σωλήνων θα πρέπει να είναι 19 mm (0,039 W/mK), κατά προτίμηση να περιλαμβάνει μόνωση κλειστών κυπελών ή φράγμα υδρατμών. Σε εξωτερικούς χώρους που εκτίθενται στον ήλιο, η μόνωση πρέπει να προστατεύεται από τις επιπτώσεις της ακτινοβολίας.

Η αντλία κυκλοφορίας νερού πρέπει να είναι ανά πάσα στιγμή υπό τάση ρεύματος (ακόμη και αν η μονάδα δεν λειτουργεί) για την αποφυγή πιθανών ζημιών λόγω παγώματος. Ακόμη και σε κατάσταση αναμονής, η αντλία κυκλοφορίας ελέγχεται απευθείας από τη μονάδα, η οποία λαμβάνει υπόψη την εξωτερική θερμοκρασία και τη θερμοκρασία στο σωλήνα για να αποφασίσει εάν θα κυκλοφορήσει νερό μέσα στο σύστημα.



Σημαντικό: Παρόλο που η μονάδα διαθέτει αντιπαγωτική προστασία, εάν η αντλία κυκλοφορίας αποτύχει ή υπάρχει πρόβλημα με την τροφοδοσία ρεύματος, εξακολουθεί να υπάρχει κίνδυνος ζημιάς λόγω παγώματος. Κατά την εγκατάσταση συνιστάται ανεπιφύλακτα το Αντιψυκτικό (Αιθυλενογλυκόλη). Εάν η θερμοκρασία του αέρα είναι πάντα χαμηλότερη από 0°C, πρέπει να χρησιμοποιείται η ανάλογη ποσοτικά γλυκόλη.

4.4 Ηλεκτρική σύνδεση



Η ηλεκτρική εγκατάσταση της αντλίας θερμότητας και των ηλεκτρικών εξαρτημάτων της θα πρέπει να πραγματοποιείται από εξειδικευμένο και πιστοποιημένο τεχνικό προσωπικό, σύμφωνα με τους ισχύοντες κανονισμούς εγκατάστασης και τους νόμους της πολιτείας. Η ηλεκτρική εγκατάσταση πρέπει να συνδεθεί έτσι ώστε η αντλία θερμότητας να μπορεί να απομονώνεται πλήρως και να αποσυνδέεται για την ασφαλή εκτέλεση τυχόν εργασιών συντήρησης. Το μηχάνημα έχει 2 οπές με δακτύλιους καλωδίων στην πίσω πλευρά του για να εισάγετε όλα τα καλώδια σύνδεσης μέσα στο μηχάνημα. Τα καλώδια που εκτίθενται στις εξωτερικές καιρικές συνθήκες θα πρέπει να προστατεύονται με προστατευτικές ράγες ή σωλήνες. Εναλλακτικά, θα πρέπει να είναι κατάλληλης κατηγορίας για χρήση σε εξωτερικούς χώρους (τύπου H07RN-F ή μεγαλύτερης κατηγορίας). Συνιστάται επίσης να διατηρείτε τα καλώδια υψηλής τάσης (γενική τροφοδοσία, βαλβίδες εκτροπής, ηλεκτρικές αντιστάσεις, αντλίες κυκλοφορίας κ.λπ.) σε ελάχιστη απόσταση 25 mm, από καλώδια χαμηλής τάσης (καλώδιο πλακέτας ελεγκτή, αισθητήρες θερμοκρασίας, αισθητήρας δωματίου κ.λπ.) και να τα οδηγείτε στις διαδρομές τους μέσα από ανεξάρτητους σωλήνες.



ΣΗΜΑΝΤΙΚΟ: Πριν από οποιαδήποτε εργασία στην ηλεκτρική εγκατάσταση της αντλίας θερμότητας, φροντίζετε πάντα να είναι αποσυνδεδεμένη από το ηλεκτρικό δίκτυο.



4.4.2 Ηλεκτρολογικό διάγραμμα

KING HEAT 6/9/12

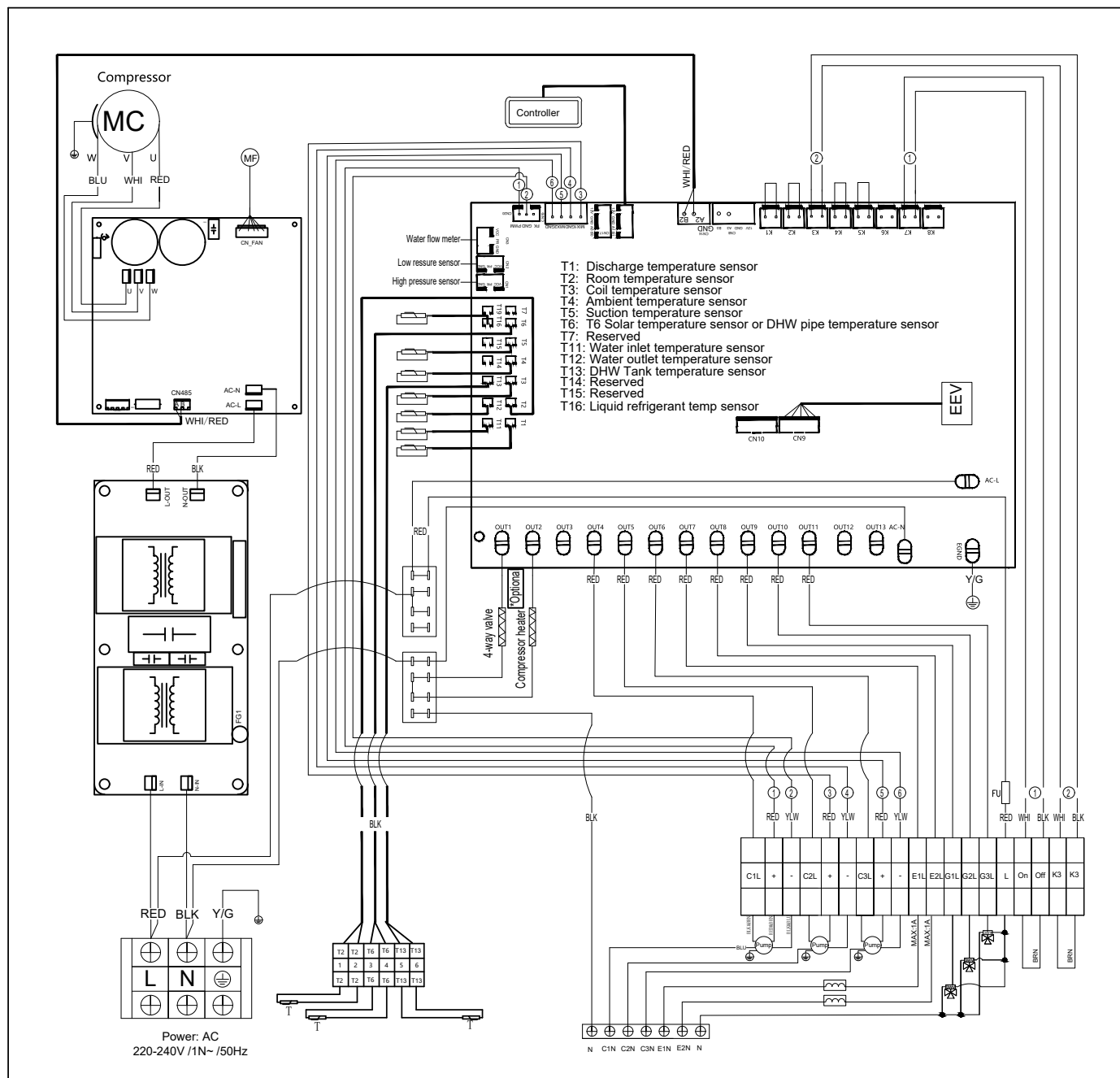

6/9/12KW ELECTRICAL DIAGRAM

K1 : Διακόπτης θέρμανσης
 K2 : Διακόπτης ψύξης
 K3 : Κλειδωμένη επαφή
 K4 : Διακόπτης ροής νερού
 K5 : Διακόπτης θερμοστάτη
 K6 : Κλειδωμένη επαφή
 K7 : Κλειδωμένη επαφή
 K8 : Κλειδωμένη επαφή

E1 : Ηλ. Αντίσταση για τα Z.N.X.
 E2 : Ηλ. Αντίσταση για το δοχείο αδρανείας
 C1 : Ενσωματωμένη αντλία νερού
 C2 : Βοηθητική αντλία νερού ή αντλία εσ. χώρου
 C3 : Βοηθητική αντλία Z.N.X.
 G1 : Τρίοδη βάνα Z.N.X.
 G2 : Εποχιακή βάνα G2L : OFF : ΨΥΞΗ , G2L : ON : ΘΕΡΜΑΝΣΗ
 G3 : Τρίοδη βάνα Ηλιακών (Υποβοήθηση θέρμανσης με ηλιακούς συλλέκτες)

KING HEAT 15-18

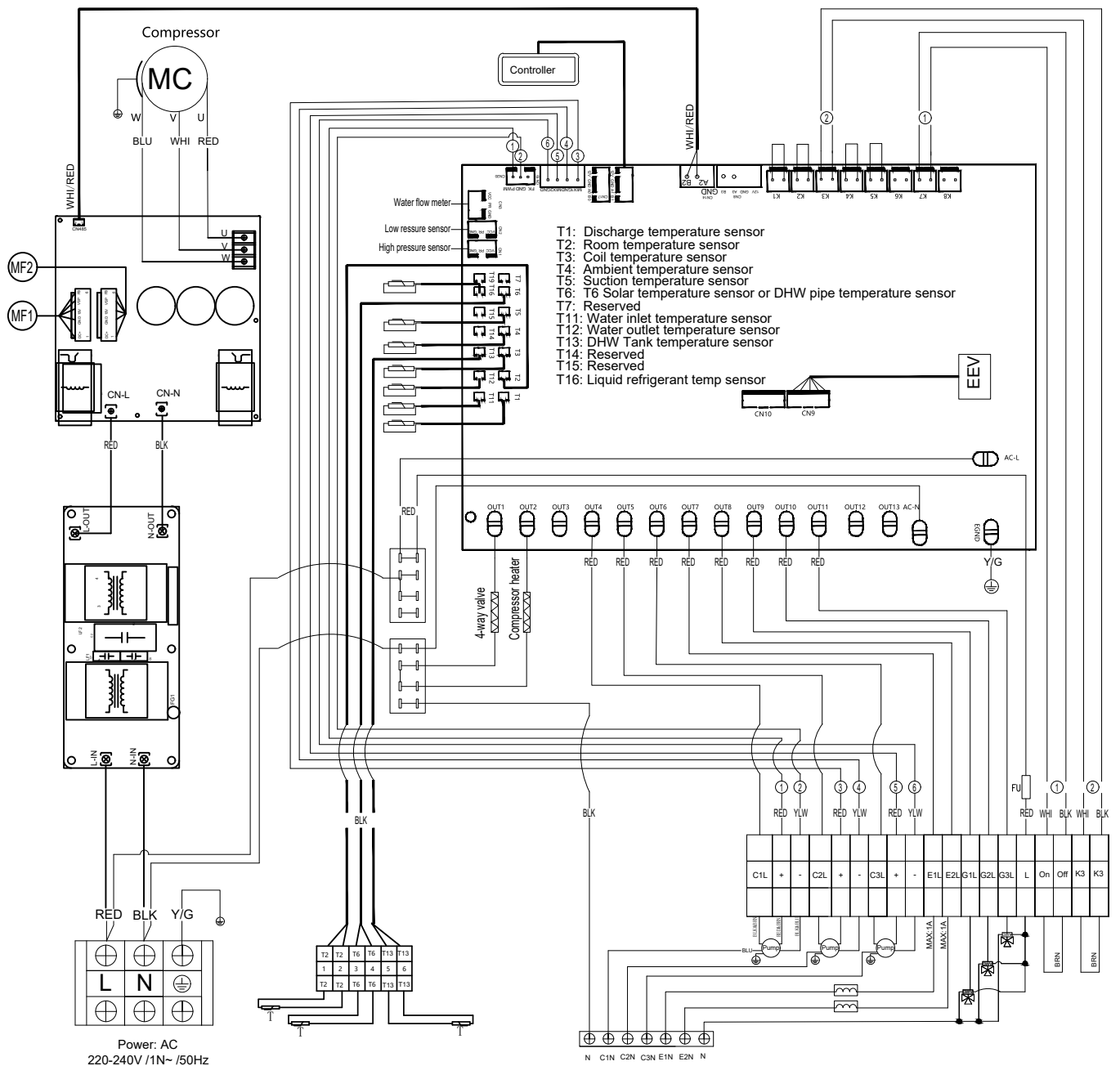

15/18KW ELECTRICAL DIAGRAM

- K1 : Διακόπτης θέρμανσης
- K2 : Διακόπτης ψύξης
- K3 : Κλειδωμένη επαφή
- K4 : Διακόπτης ροής νερού
- K5 : Διακόπτης θερμοστάτη
- K6 : Κλειδωμένη επαφή
- K7 : Κλειδωμένη επαφή
- K8 : Κλειδωμένη επαφή

- E1 : Ηλ. Αντίσταση για τα Z.N.X.
- E2 : Ηλ. Αντίσταση για το δοχείο αδρανείας
- C1 : Ενσωματωμένη αντλία νερού
- C2 : Βοηθητική αντλία νερού ή αντλία εσ. χώρου
- C3 : Βοηθητική αντλία Z.N.X.
- G1 : Τρίοδη βάνα Z.N.X.
- G2 : Εποχιακή βάνα G2L : OFF : ΨΥΞΗ , G2L : ON : ΘΕΡΜΑΝΣΗ
- G3 : Τρίοδη βάνα Ηλιακών (Υποβοήθηση θέρμανσης με ηλιακούς συλλέκτες)



KING HEAT 12-23 ΤΡΙΦΑΣΙΚΗΣ ΠΑΡΟΧΗΣ

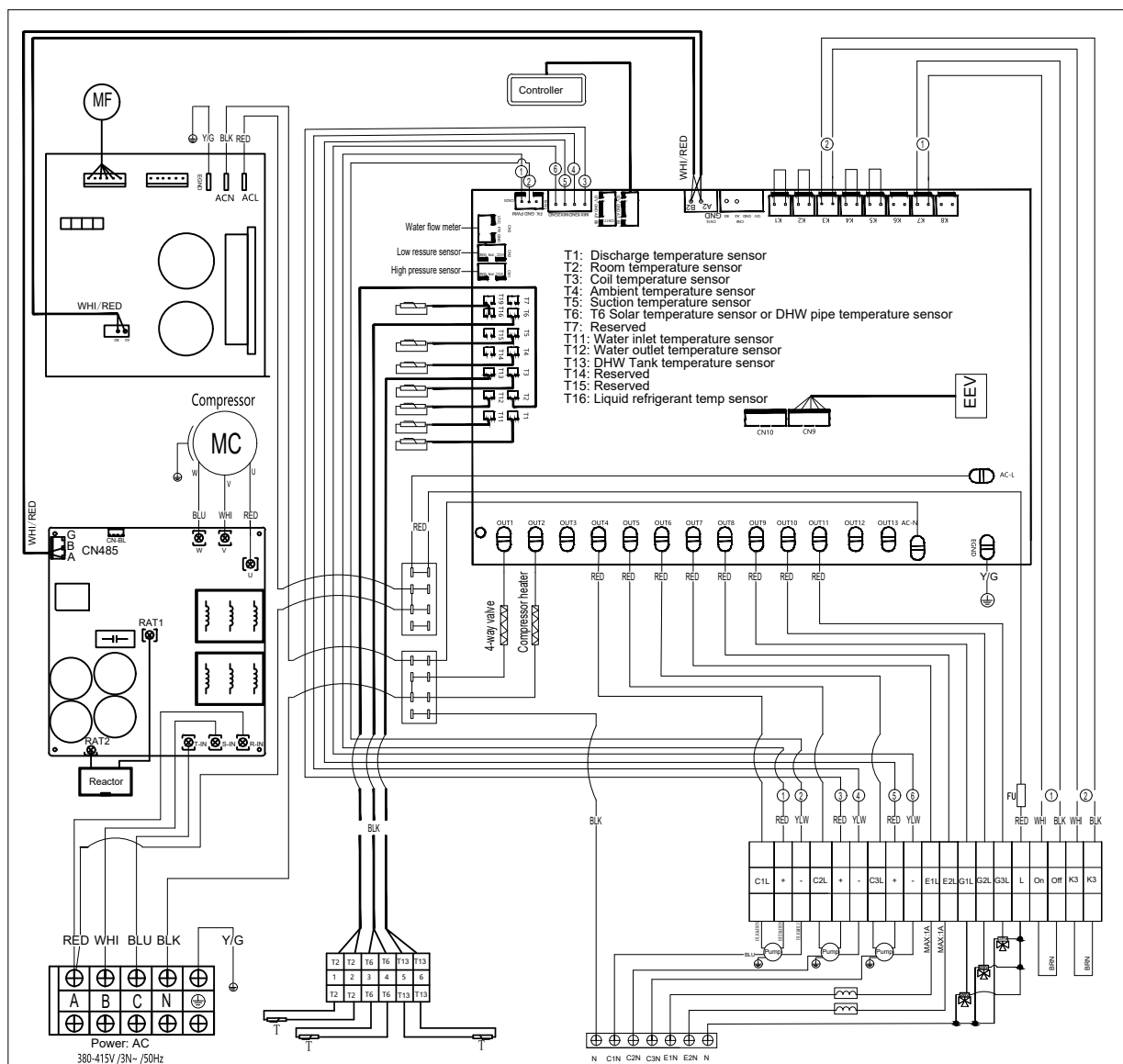

12KW ELECTRICAL DIAGRAM

K1 : Διακόπτης θέρμανσης
 K2 : Διακόπτης ψύξης
 K3 : Κλειδωμένη επαφή
 K4 : Διακόπτης ροής νερού
 K5 : Διακόπτης θερμοστάτη
 K6 : Κλειδωμένη επαφή
 K7 : Κλειδωμένη επαφή
 K8 : Κλειδωμένη επαφή

E1 : Ηλ. Αντίσταση για τα Z.N.X.
 E2 : Ηλ. Αντίσταση για το δοχείο αδρανείας
 C1 : Ενσωματωμένη αντλία νερού
 C2 : Βοηθητική αντλία νερού ή αντλία εσ. χώρου
 C3 : Βοηθητική αντλία Z.N.X.
 G1 : Τρίοδη βάνα Z.N.X.
 G2 : Εποχιακή βάνα G2L : OFF : ΨΥΞΗ , G2L : ON : ΘΕΡΜΑΝΣΗ
 G3 : Τρίοδη βάνα Ηλιακών (Υποβοήθηση θέρμανσης με ηλιακούς συλλέκτες)



KING HEAT 18-23 ΤΡΙΦΑΣΙΚΗΣ ΠΑΡΟΧΗΣ

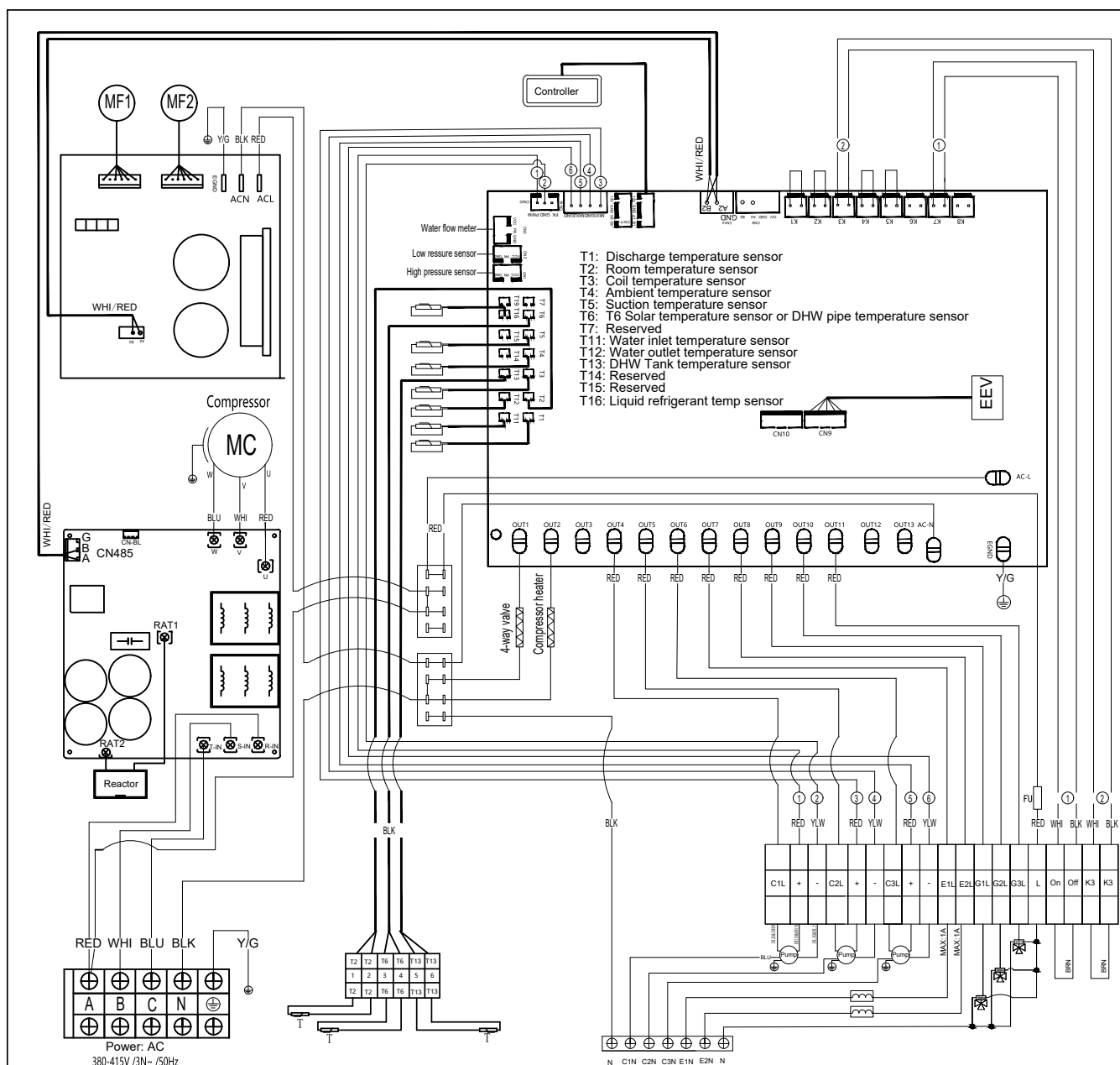

18/23KW ELECTRICAL DIAGRAM

K1 : Διακόπτης θέρμανσης
 K2 : Διακόπτης ψύξης
 K3 : Κλειδωμένη επαφή
 K4 : Διακόπτης ροής νερού
 K5 : Διακόπτης θερμοστάτη
 K6 : Κλειδωμένη επαφή
 K7 : Κλειδωμένη επαφή
 K8 : Κλειδωμένη επαφή

E1 : Ηλ. Αντίσταση για τα Z.N.X.
 E2 : Ηλ. Αντίσταση για το δοχείο αδρανείας
 C1 : Ενσωματωμένη αντλία νερού
 C2 : Βοηθητική αντλία νερού ή αντλία εσ. χώρου
 C3 : Βοηθητική αντλία Z.N.X.
 G1 : Τρίοδη βάνα Z.N.X.
 G2 : Εποχιακή βάνα G2L : OFF : ΨΥΞΗ , G2L : ON : ΘΕΡΜΑΝΣΗ
 G3 : Τρίοδη βάνα Ηλιακών (Υποβοήθηση θέρμανσης με ηλιακούς συλλέκτες)

4.4.3 Σύνδεση βοηθητικού ηλεκτρικού θερμαντήρα (ηλ. αντιστάσεις)

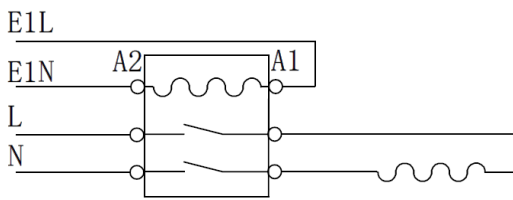

E1 : Ηλ. Αντίσταση Ζ.Ν.Χ.

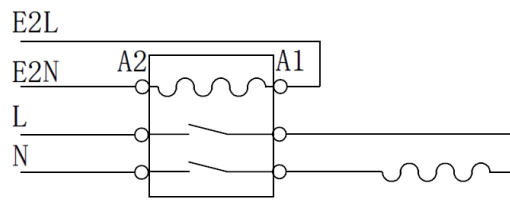

E2 : Ηλ. Αντίσταση αντλίας (AC)

4.4.4 Σχέδιο τοποθέτησης

Συνδέστε το κύριο τροφοδοτικό

Οι μονοφασικές αντλίες θερμότητας είναι κατασκευασμένες για σύνδεση στα 230V~ 50Hz στους ακροδέκτες που υποδεικνύονται στην εικόνα (βλ. «Διάγραμμα καλωδίωσης»). Ανοίξτε το πλαϊνό καπάκι και αποκτήστε πρόσβαση στο εσωτερικό της αντλίας για να βρείτε τους ακροδέκτες παροχής ρεύματος. Φροντίστε να πραγματοποιήσετε τη σύνδεση γείωσης.

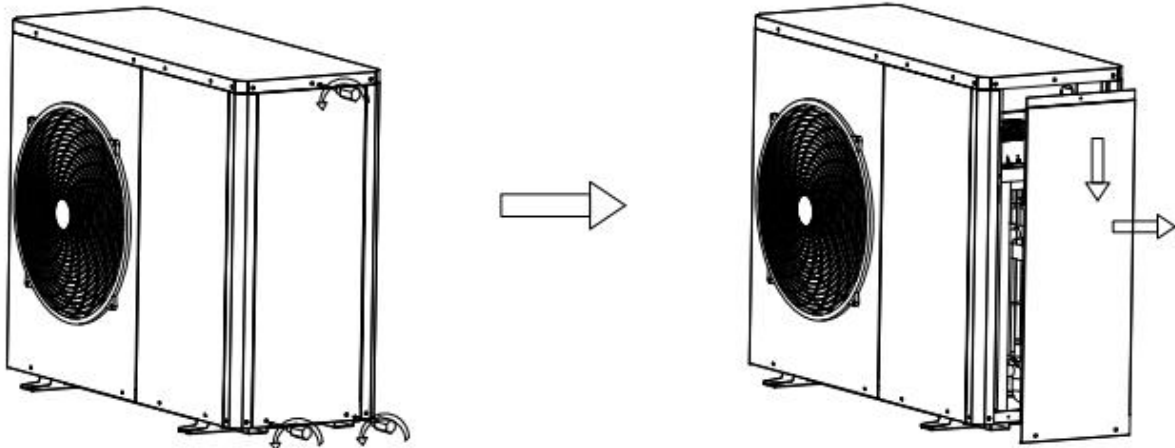



Μονοφασικό μοντέλο αντλίας

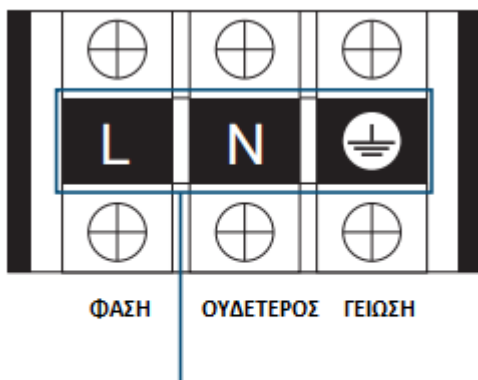

Σύνδεση με αντλία διήθησης
ή με ρελέ ισχύος

ΤΡΙΦΑΣΙΚΟ ΜΟΝΤΕΛΟ

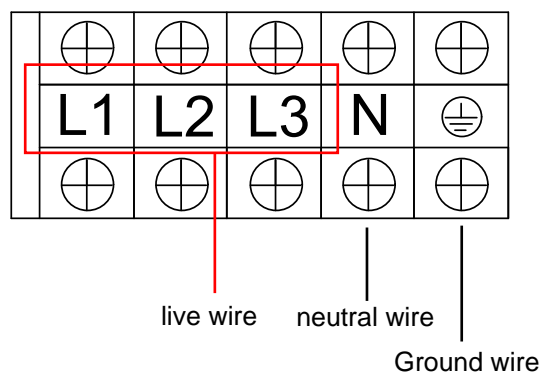

Η διάσταση και ο τύπος των κύριων καλωδίων τροφοδοσίας πρέπει πάντα να συμμορφώνονται με τους ισχύοντες κανόνες και κανονισμούς. Ωστόσο, ο παρακάτω πίνακας περιγράφει λεπτομερώς ορισμένα προτεινόμενα χαρακτηριστικά και διαστάσεις και, ως οδηγός:

ΜΟΝΤΕΛΟ	ΙΣΧΥΣ	ΜΟΝΟ ΑΝΤΛΙΑ ΘΕΡΜΟΤΗΤΑΣ			ΠΕΡΙΛΑΜΒΑΝΕΙ Ε1			ΠΕΡΙΛΑΜΒΑΝΕΙ Ε1 και Ε2		
		Max. (A)	Ελάχιστη διατομή (mm ²)	Ασφάλεια (A)	Max. (A)	Ελάχιστη διατομή (mm ²)	Fuse (A)	Max. (A)	Ελάχιστη διατομή (mm ²)	Ασφάλεια (A)
6kW	220~240V 1 phase	13	2	16	3kW 26A	4	32	3+3kW 39A	10	50
9kW	220~240V/ 1 phase	15	2.5	25	3kW 28A	4	32	3+3kW 41A	10	50
12kW	220~240V/ 1 phase	17	2.5	25	3kW 30A	6	40	3+3kW 43A	10	50
18kW	220~240V/ 1 phase	27	4	32	3kW 40A	6	50	3+3kW 53A	10	63
12kW	380~415V/ 3 phase	7	1.5	10	3kW 20A	2.5	25	3+3kW 32A	6	40
18kW	380~415V/ 3 phase	11	1.5	16	3kW 24A	4	32	3+3kW 36A	6	40
23kW	380~415V/ 3 phase	12	2.5	16	6kW 28A	4	32	6+3kW 44A	10	50



HP: Αντλία θερμότητας E1: Βοηθητική ηλεκτρική αντίσταση για ZNX,
E2: βοηθητική ηλεκτρική αντίσταση για θέρμανση

Για τη σωστή επιλογή του τύπου και των διαστάσεων του κύριου καλωδίου τροφοδοσίας της αντλίας, λάβετε υπόψη την ηλεκτρική κατανάλωση των προαιρετικών εξαρτημάτων που συνδέονται στην αντλία θερμότητας (βοηθητικές ηλεκτρικές αντιστάσεις, αντλίες κυκλοφορίας) και υπολογίστε

την μέγιστη κατανάλωση για συνδυασμούς αντλίας θερμότητας και βοηθητικών ηλεκτρικών αντιστάσεων E1 και E2 (βλ. «Διάγραμμα καλωδίωσης»).

Η ηλεκτρική σύνδεση της αντλίας θερμότητας πρέπει να προστατεύεται από διακόπτη διαρροής γείωσης (διακόπτης υψηλής ταχύτητας 30 mA (<0,1s)).



ΣΗΜΑΝΤΙΚΟ: Πριν πραγματοποιήσετε οποιαδήποτε εργασία στην ηλεκτρική εγκατάσταση της αντλίας θερμότητας, βεβαιωθείτε πάντα ότι είναι αποσυνδεδεμένη από το ρεύμα.



4.4.5 Αντιπαγωτική λειτουργία για τα ZNX

Όταν η θερμοκρασία του δοχείου αποθήκευσης ZNX είναι $\leq 5^{\circ}\text{C}$, το σύστημα ξεκινά την αντιπαγωτική λειτουργία παραγωγής ζεστού νερού οικιακής χρήσης και τον συμπιεστή. Όταν η θερμοκρασία ζεστού νερού είναι 15°C ή μεγαλύτερη, σταματάει η αντιπαγωτική λειτουργία για τα ZNX. Αν ο κυκλοφορητής έχει λειτουργήσει περισσότερο από 30 λεπτά, η προστασία του κυκλώματος ZNX από παγετό θα απενεργοποιηθεί αυτόματα.

4.4.6 Αντιπαγωτική λειτουργία αντλίας (AC)

Εάν η θερμοκρασία παροχής ή επιστροφής θέρμανσης της αντλίας θερμότητας πέσει κάτω από την τιμή της παραμέτρου P25, θα ενεργοποιηθεί η αντιπαγωτική προστασία. Ανάλογα με τη θερμοκρασία του εξωτερικού αέρα, μία από τις παρακάτω ενέργειες θα συμβούν:

- Σε εξωτερική θερμοκρασία $\leq +15^{\circ}\text{C}$: ο συμπιεστής για θέρμανση θα ξεκινήσει
- Σε εξωτερική θερμοκρασία $\geq +15^{\circ}\text{C}$: οι αντλίες νερού C1 και C2 θα ξεκινήσουν

Εάν η θερμοκρασία τροφοδοσίας ή επιστροφής θέρμανσης είναι πάνω από $+10^{\circ}\text{C}$, ή η αντλία νερού έχει λειτουργήσει περισσότερο από 30 λεπτά, η προστασία θέρμανσης από παγετό θα απενεργοποιηθεί αυτόματα.

Όταν η θερμοκρασία παροχής ή επιστροφής θέρμανσης είναι κάτω από $+10^{\circ}\text{C}$ και η αντλία νερού έχει λειτουργήσει περισσότερο από 30 λεπτά, ο υπολογισμός του χρόνου θα ξεκινήσει και θα καταγράψει πόσες φορές εμφανίζεται η κατάσταση απενεργοποίησης. Εάν εμφανιστεί δύο φορές μέσα σε 90 λεπτά, θα εμφανιστεί ο κωδικός σφάλματος E24.

4.5 Θέση σε λειτουργία

4.5.1 Προετοιμασίες

1) Θερμαντήρας Συμπιεστή

Όπως αναφέρθηκε παραπάνω, εάν η θερμοκρασία είναι χαμηλότερη από 10°C , ο θερμαντήρας του συμπιεστή θα θερμάνει τον συμπιεστή για 3-10 λεπτά πριν από την πρώτη εκκίνηση.

2) Γέμισμα και εξαερισμός

Η υδραυλική εγκατάσταση πρέπει να περιλαμβάνει βαλβίδα πλήρωσης, βαλβίδες εξαερισμού και το απαραίτητα υδραυλικά εξαρτήματα για τη σωστή πλήρωσή της.

Για να γεμίσετε την αντλία θερμότητας, ανοίξτε τη βαλβίδα πλήρωσης μέχρι το μανόμετρο που βρίσκεται στο πίσω μέρος του μηχανήματος να δείξει πίεση 1~1,5 bar. Η αντλία θερμότητας διαθέτει αυτόματο εξαερισμό στο επάνω μέρος του σωλήνα ροής του εναλλάκτη θερμότητας (συμπυκνωτή). Ανοίξτε το κατά τη διαδικασία πλήρωσης και περιμένετε να αρχίσει να τρέχει το νερό.

Ο αέρας θα πρέπει επίσης να αφαιρείται από την υπόλοιπη εγκατάσταση χρησιμοποιώντας βαλβίδες εξαερισμού.

Η πλήρωση πρέπει να γίνεται αργά, βοηθώντας έτσι την εύκολη εκκένωση του αέρα από το κύκλωμα νερού. Κλείστε τη βαλβίδα πλήρωσης μετά την πλήρωση.

Για άνετη πρόσβαση στη βαλβίδα εξαερισμού της αντλίας θερμότητας, ανοίξτε το επάνω κάλυμμα και το πλευρικό καπάκι της αντλίας θερμότητας.



ΣΗΜΑΝΤΙΚΟ: Η ενεργοποίηση της αντλίας θερμότητας χωρίς νερό θα μπορούσε να έχει ως αποτέλεσμα σοβαρές ζημιές ενώ ακυρώνει την ισχύ της εγγύησης.



4.5.2 Επιθεώρηση αντλίας πριν από την εκκίνηση

1) Μηχανικός έλεγχος:

- A. Ελέγξτε το περίβλημα και το εσωτερικό σύστημα σωλήνων για πιθανή ζημιά κατά τη μεταφορά.
- B. Ελέγξτε ότι το κύκλωμα νερού θέρμανσης είναι γεμάτο και εξαερώνει σωστά.
Ελέγξτε το σύστημα σωλήνων για τυχόν διαρροές.
- Γ. Ελέγξτε τον ανεμιστήρα και βεβαιωθείτε ότι μπορεί να κινείται ελεύθερα.

2) Επιθεώρηση Ηλεκτρικού Συστήματος

- A. Ελέγξτε εάν η παροχή ισχύος (τάση/συχνότητα) ταιριάζει με την ετικέτα και τις προδιαγραφές της αντλίας.
- B. Ελέγξτε όλες τις ηλεκτρικές συνδέσεις για χαλαρά ή κατεστραμμένα καλώδια λόγω μεταφοράς.

3) Επιθεώρηση σωλήνων

- A. Ελέγξτε όλες τις βαλβίδες και τις κατευθύνσεις ροής νερού.
- B. Ελέγξτε για πιθανές διαρροές μέσα ή έξω από τη μονάδα.
- Γ. Ελέγξτε τη μόνωση όλων των σωλήνων.

4.5.3 Εκκίνηση και θέση σε λειτουργία

A. Αφού ολοκληρωθεί η επιθεώρηση συστήματος, μπορεί να ξεκινήσει η εκκίνηση.

B. Συνδέστε την παροχή ισχύος (ρεύματος). Γυρίστε σε κατάσταση λειτουργίας τον απομονωτή για να ενεργοποιήσετε την αντλία θερμότητας.

Γ. Οι αντλίες κυκλοφορίας ξεκινούν αμέσως. Μετά από 40 δευτερόλεπτα, ξεκινά το μοτέρ του ανεμιστήρα. Μετά από άλλα 5 δευτερόλεπτα, ο συμπιεστής ξεκινά.

Δ. Αρχικά απελευθερώνεται αέρας από το ζεστό νερό και μπορεί να χρειαστεί εξαερισμός. Εάν ακούγονται ήχοι φυσαλίδων από την αντλία θερμότητας, η αντλία κυκλοφορίας ή τα θερμαντικά σώματα ολόκληρου του συστήματος απαιτούν περαιτέρω εξαερισμό. Όταν το σύστημα είναι σταθερό (σωστή πίεση και όλος ο αέρας έχει αποβληθεί), το αυτόματο σύστημα ελέγχου θέρμανσης μπορεί να ρυθμιστεί όπως απαιτείται.

E. Ελέγξτε τη διαφορά θερμοκρασίας εισόδου/εξόδου νερού θέρμανσης αφού το σύστημα είναι σταθερό.

Z. Ελέγξτε τη θερμοκρασία εξάτμισης και αναρρόφησης του συμπιεστή.

H. Προσαρμόστε τις παραμέτρους σύμφωνα με τις διαφορετικές καιρικές συνθήκες και τις απαιτήσεις του χρήστη.

5 ΕΛΕΓΚΤΗΣ

5.1 Λειτουργία Προγράμματος Ελέγχου Ηλεκτρικών Μερών

α) Συμπιεστής

- Μετά την απενεργοποίηση του συμπιεστή, υπάρχει ένα ελάχιστο διάστημα 3 λεπτών πριν από την επόμενη εκκίνηση.
- Η αρχική έναυση δεν απαιτεί προστασία τριών λεπτών.
- Κατά τη διάρκεια της απόψυξης, το διάστημα ενεργοποίησης/απενεργοποίησης συμπίεσης βασίζεται στις παραμέτρους απόψυξης.

β) Κύκλος εκκίνησης / τερματισμού λειτουργίας

- Όταν ενεργοποιηθεί η αντλία θερμότητας, ο κυκλοφορητής νερού θα ξεκινήσει 40 δευτερόλεπτα πριν από τον συμπιεστή και ο ανεμιστήρας θα ξεκινήσει 5 δευτερόλεπτα πριν από τον συμπιεστή.
- Όταν η αντλία θερμότητας σβήσει, ο κυκλοφορητής νερού σβήνει 60 δευτερόλεπτα μετά τον συμπιεστή. Ο ανεμιστήρας απενεργοποιείται 15 δευτερόλεπτα μετά τον συμπιεστή
- Κατά την απόψυξη, ο κυκλοφορητής νερού δεν σταματά να λειτουργεί.

γ) Εκκίνηση 2ης πηγής θερμότητας

Όταν η παράμετρος P81= 0, το E2 είναι θύρα ελέγχου θέρμανσης αντλίας (AC).

Όταν η παράμετρος P81=1, το E2 είναι η 2η θύρα ελέγχου πηγής θερμότητας.

δ) Βοηθητική ηλεκτρική αντίσταση E1 για τα ZNX

Η ηλεκτρική αντίσταση E1 είναι αποτελεσματική στη λειτουργία ZNX.

Έλεγχος ηλεκτρικών αντιστάσεων E1:

Συνθήκη έναρξης 1:

1) Η πραγματική θερμοκρασία του δοχείου νερού ZNX **【C09】** \geq **【P35】**

2) Θερμοκρασία στόχου ZNX [P04] - Θερμοκρασία δεξαμενής νερού ZNX (C09) \geq [P07];

Η ηλεκτρική αντίσταση E1 θα ενεργοποιηθεί όταν πληρούνται όλες οι παραπάνω προϋποθέσεις ταυτόχρονα.

Συνθήκη διακοπής 1:

1) Θερμοκρασία δοχείου νερού ZNX (C09) \geq Θερμοκρασία στόχου ZNX [P04];

2) Θερμοκρασία δοχείου νερού ZNX (C09) $<$ **【P35】** -2°C ;

Εάν πληρείται κάποια από τις παραπάνω προϋποθέσεις, η ηλεκτρική αντίσταση θα απενεργοποιηθεί.

Σημείωση: Στη λειτουργία ZNX, η ηλεκτρική αντίσταση E1 είναι ενεργοποιημένη στην αρχή της απόψυξης και απενεργοποιείται στο τέλος της απόψυξης.

Στη λειτουργία ZNX, εάν παρουσιαστεί πρόβλημα στην αντλία θερμότητας (εκτός από βλάβη του αισθητήρα ZNX), η ηλεκτρική αντίσταση E1 θα ενεργοποιηθεί και θα λειτουργήσει κανονικά σύμφωνα με τη ρυθμισμένη θερμοκρασία ZNX.



ε) Πολυλειτουργική θύρα E2

Η ηλεκτρική αντίσταση E2 έχει δύο λειτουργίες, οι οποίες καθορίζονται από την παράμετρο [P81]:

【P81】=0, ηλεκτρική θέρμανση αντλίας A/C.

【P81】=1, δεύτερη πηγή θερμότητας.

Λειτουργία ηλεκτρικής θέρμανσης A/C

Προϋποθέσεις έναρξης:

Εξωτερική θερμοκρασία περιβάλλοντος (C02)< 【P22】 ;

1) Θερμοκρασία νερού εισόδου (C07) ≤ Θερμοκρασία ρύθμισης θέρμανσης αντλίας [P02]-
Θερμοκρασία επιστροφής αντλίας [P24] – ΔΤ,

2) Θερμοκρασία νερού εξόδου (C08) ≤ θερμοκρασία ρύθμισης θέρμανσης [P02],

Όταν πληρούνται όλες οι παραπάνω προϋποθέσεις ταυτόχρονα και ο χρόνος λειτουργίας του συμπιεστή> 【P36】 , η ηλεκτρική αντίσταση E2 θα ενεργοποιηθεί.

Συνθήκες διακοπής:

Εξωτερική θερμοκρασία περιβάλλοντος (C02)≥ 【P22】 +2°C,

Θερμοκρασία νερού εξόδου (C08) ≥ Θερμοκρασία ρύθμισης θέρμανσης αντλίας [P02],

Εάν πληρείται κάποια από τις παραπάνω προϋποθέσεις, η ηλεκτρική αντίσταση E2 θα απενεργοποιηθεί.

Παρατηρήσεις:

Κατά τη λειτουργία θέρμανσης αντλίας (A/C), η ηλεκτρική αντίσταση E2 είναι ενεργοποιημένη στην αρχή της απόψυξης και απενεργοποιείται στο τέλος της απόψυξης.

Κατά τη λειτουργία θέρμανσης αντλίας A/C, εάν η αντλία θερμότητας αποτύχει (εκτός από τη βλάβη αισθητήρα της θερμοκρασίας εξόδου νερού), η ηλεκτρική αντίσταση E2 θα ενεργοποιηθεί και θα λειτουργεί κανονικά σύμφωνα με τη ρυθμισμένη θερμοκρασία της λειτουργίας θέρμανσης της αντλίας A/C.

Λειτουργία δεύτερης πηγής θερμότητας:

Θερμοκρασία εξωτερικού περιβάλλοντος (C02)< 【P82】 , η αντλία θερμότητας θα απενεργοποιηθεί και η δεύτερη πηγή θερμότητας θα ενεργοποιηθεί.

Εξωτερική θερμοκρασία περιβάλλοντος (C02)≥ 【P82】 +2, η αντλία θερμότητας θα ενεργοποιηθεί και η δεύτερη πηγή θερμότητας θα απενεργοποιηθεί.

στ) Τρίοδη βαλβίδα με μοτέρ G1

Στη λειτουργία ZNX, η τρίοδη βαλβίδα με μοτέρ G1 είναι ενεργοποιημένη. Σε οποιαδήποτε άλλη λειτουργία, είναι απενεργοποιημένη.

5.2 Αρχή τρόπου λειτουργίας

1) Λειτουργία ψύξης χώρου

Το εύρος ρύθμισης θερμοκρασίας είναι 10-30°C, η εργοστασιακή ρύθμιση είναι 12°C.

2) Λειτουργία θέρμανσης χώρου

Το εύρος ρύθμισης θερμοκρασίας είναι 10-60°C, η εργοστασιακή ρύθμιση είναι 45°C.

3) Λειτουργία ζεστού νερού

Το εύρος ρύθμισης θερμοκρασίας είναι 10-60°C (50~60°C αυξάνεται με ηλεκτρική αντίσταση), η εργοστασιακή ρύθμιση είναι 50°C.

4) Κύκλος απόψυξης

Λειτουργία αυτόματης απόψυξης (κανονική απόψυξη)

Όλες οι αντλίες θερμότητας είναι εξοπλισμένες με έξυπνα χειριστήρια απόψυξης. Ένας αριθμός παραμέτρων λαμβάνονται υπόψη πριν από την έναρξη και τη λήξη της απόψυξης. Οι παράμετροι πρέπει να ρυθμίζονται σύμφωνα με τις εργοστασιακές ρυθμίσεις ή να ορίζονται με άλλο τρόπο από πιστοποιημένο μηχανικό/τεχνικό ψύξης. Ο χρόνος απόψυξης θα ποικίλλει ανάλογα με τις συνθήκες στις οποίες λειτουργεί η αντλία θερμότητας. Το χρονικό μήκος μεταξύ των ξεπαγώσεων θα μεγαλώνει ή θα μικραίνει ανάλογα με τις παραμέτρους που έχουν ρυθμιστεί.

5.3 Ενσύρματος χειρισμός

Η οθόνη χειρισμού μπορεί να τοποθετηθεί σε μέγιστη απόσταση 100 μέτρων από την μονάδα. Σε κάθε περίπτωση το καλώδιο σύνδεσης οθόνης-αντλίας πρέπει να είναι ενιαίο χωρίς συνδέσεις. Τυχόν επιμηκύνσεις με συνδέσεις του καλωδίου οδηγεί σε δυσλειτουργία την μονάδα με κίνδυνο ζημιών και ακυρώνει την εγγύηση της μονάδας



ΠΡΟΣΟΧΗ

Για την σύνδεση της οθόνης :

Τύπος καλωδίου : 4 X 0,25 mm - UL2464 26AWG



ΑΠΑΓΟΡΕΥΕΤΑΙ η χρήση άλλου τύπου καλωδίου.



Προστατέψτε το καλώδιο σύνδεσης της οθόνης από ηλεκτρομαγνητικές ακτινοβολίες άλλων συσκευών . Απαγορεύεται διασταύρωση (ή προσέγγιση < 40 εκ.) αυτού με καλώδια παροχής ηλεκτρικής ενέργειας του χώρου ή άλλων συσκευών. Κίνδυνος δυσλειτουργίας και ζημιάς της μονάδας.

5.3.1 Κύρια οθόνη



5.3.2 Εντολές πλήκτρων

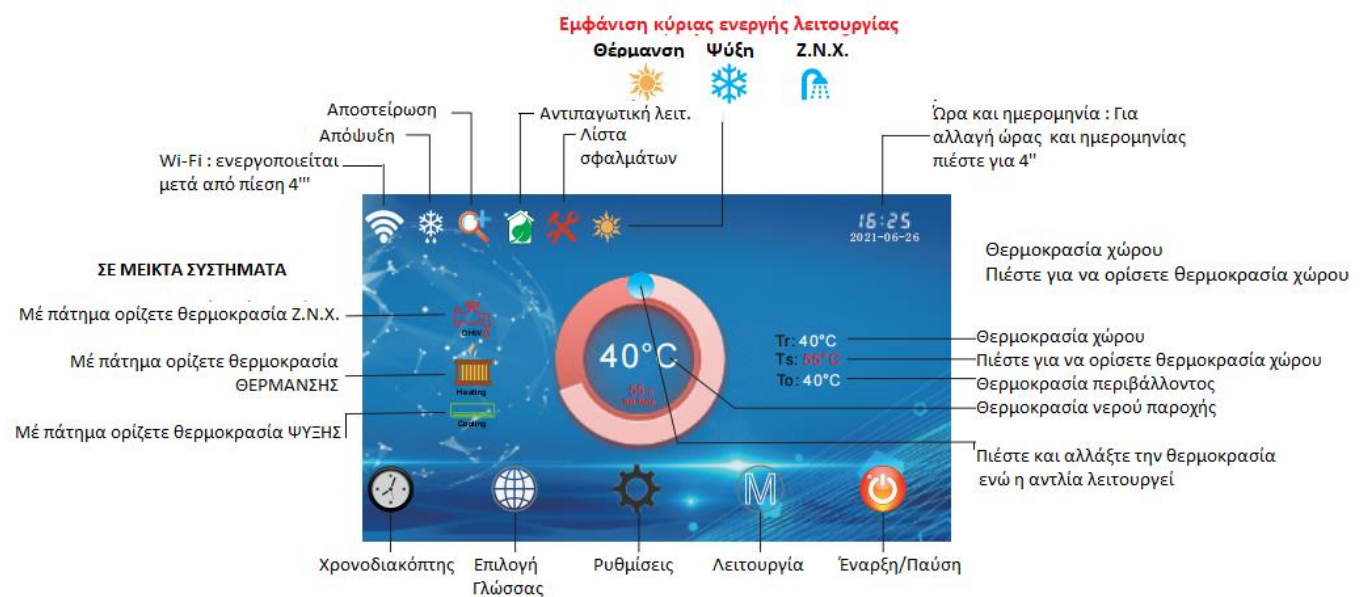

5.3.2-3 Ώρα και Ημερομηνία

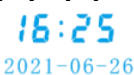
Πατήστε το πλήκτρο  και αλλάξτε την ώρα και την ημερομηνία .

5.3.2-4 Αλλαγή λειτουργίας

Πατήστε το πλήκτρο  και αλλάξτε την λειτουργία της μονάδας



Η αντλία μπορεί να ελέγχει 5 διαφορετικές λειτουργίες :

- (1) Μόνο ψύξη
- (2) Μόνο θέρμανση
- (3) Μόνο παροχή Z.N.X.
- (4) Ψύξη + Z.N.X.
- (5) Θέρμανση + Z.N.X.

Όταν επιλέγετε ψύξη ή θέρμανση με Z.N.X. η μονάδα δίνει προτεραιότητα στα ζεστά νερά χρήσης (Z.N.X.)

Όταν επιλέγετε Z.N.X. , λειτουργία μόνο Z.N.X. , η μονάδα δεν μας δίνει ψύξη ή θέρμανση.

Η αποστείρωση είναι μια ανεξάρτητη αυτόματη λειτουργία, μπορείτε όμως να αλλάξετε τις παραμέτρους την κάθε μία ξεχωριστά. Εάν δεν είναι απαραίτητο, τροποποιήστε την παράμετρο P14=2.

Αυτόματη επιλογή θερμοκρασίας νερού. Είναι μια λειτουργία για αυτόματη ρύθμιση της θερμοκρασίας σε σχέση με την θερμοκρασία περιβάλλοντος , σύμφωνα με το παρακάτω διάγραμμα

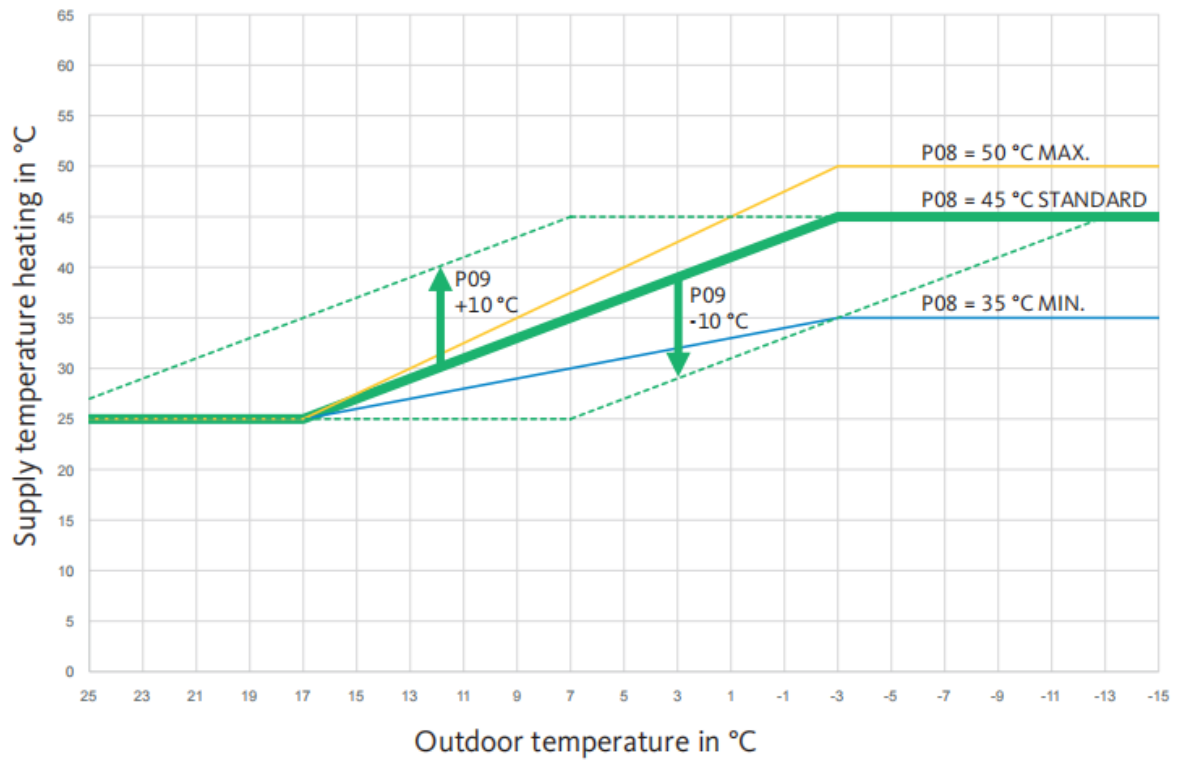

- A. Αυτόματη θερμοκρασία. Η λειτουργία είναι έγκυρη ή όχι μέχρι την παράμετρο P18. Εάν τα δεδομένα οριστούν 0 σημαίνει άκυρα, 1 σημαίνει έγκυρα.
- B. Η αυτόματη μετατόπιση της καμπύλης θερμότητας αποφασίζεται από την παράμετρο P09, η θετική τιμή σημαίνει μετακίνηση προς τα πάνω, η αρνητική τιμή σημαίνει κίνηση προς τα κάτω. (-10°C ~10°C).
- Γ. Η υψηλότερη θερμοκρασία της αυτόματης καμπύλης θερμότητας καθορίζεται από την παράμετρο P08, από 30~50, προεπιλογή 45. Όταν η παράμετρος είναι 45, η υψηλότερη επιθυμητή θερμοκρασία AU είναι 45°C.

5.3.2-5 Χρονοδιακόπτης

Πατήστε το πλήκτρο  για να ορίσετε τους χρόνους λειτουργίας για την αντλία θερμότητας και για τον κυκλοφορητή C3.



5.3.2-6 Τροποποίηση παραμέτρων



Πατήστε το πλήκτρο , και επιλέξτε την εντολή <ΠΑΡΑΜΕΤΡΟΙ ΣΥΣΤΗΜΑΤΟΣ>. Βάλτε τον κωδικό χρήσης (password) "99", και ορίστε τις παραμέτρους.



ΑΠΑΓΟΡΕΥΕΤΑΙ αυστηρά η αλλαγή παραμέτρων της αντλίας θερμότητας από μη πιστοποιημένο από την πολιτεία ή την εταιρία τεχνικό προσωπικό ή άλλο φυσικό πρόσωπο με κίνδυνο ακύρωσης εγγυήσεως.

No	ΠΕΡΙΓΡΑΦΗ	ΕΥΡΟΣ	6KW	9KW	12KW	18KW	15KW	12kWT	18kWT	23KWT
P00	ON/OFF	0 : OFF ; 1 : ON	0	0	0	0	0	0	0	0
P01	Λειτουργία	0~4 0-DHW, 1-A/C Θέρμανση 2-A/C Ψύξη 3-DHW+A/C Θέρμανση 4-DHW+A/C Ψύξη	1	1	1	1	1	1	1	1
P02	Επιθυμητή θερμοκρασία θέρμανσης	10~60°C	45	45	45	45	45	45	45	45
P03	Επιθυμητή θερμοκρασία ψύξης	10~30°C	12	12	12	12	12	12	12	12
P04	Επιθυμητή θερμοκρασία Ζ.Ν.Χ.	10~60°C (Τιμή≥P35, ενεργοποίηση ηλ. Αντ.)	50	50	50	50	50	50	50	50
P05	Επιθυμητή θερμοκρασία χώρου	18~35°C	21	21	21	21	21	21	21	21
P06	Διαφορικό στη θερμοκρασία ψύξης θέρμανσης	1~15°C	5	5	5	5	5	5	5	5
P07	Διαφορικό στη θερμοκρασία Ζ.Ν.Χ.	1~15°C	5	5	5	5	5	5	5	5
P08	Τιμή μετατόπισης καμπύλης AU θερμ. (ΑΝΤΙΣΤΑΘΜΙΣΗ καμπύλη AU θερμ)	35~50°C	45	45	45	45	45	45	45	45
P09	Τιμή μετατόπισης καμπύλης AU θερμ.	-10~10°C	0	0	0	0	0	0	0	0
P10	Χρονικό διάστημα αποστείρωσης	1~99 days	7	7	7	7	7	7	7	7
P11	Ώρα έναρξης αποστείρωσης	0~23 (time)	23	23	23	23	23	23	23	23
P12	Διάρκεια αποστείρωσης	5~99min	10	10	10	10	10	10	10	10
P13	Θερμοκρασία αποστείρωσης	50~75°C	70	70	70	70	70	70	70	70
P14	Επιλογή λειτουργίας αποστείρωσης	0-Auto 1- Manual 2- OFF	0	0	0	0	0	0	0	0
P15	Ώρα έναρξης νυχτερινής λειτουργίας	0~23 (time)	22	22	22	22	22	22	22	22
P16	Ώρα λήξης νυχτερινής λειτ/ας	0~23 (time)	6	6	6	6	6	6	6	6

No	ΠΕΡΙΓΡΑΦΗ	ΕΥΡΟΣ	6KW	9KW	12KW	18KW	15KW	12kWT	18kWT	23KWT
P17	Επιλογή νυχτερινής λειτουργίας	0-OFF 1-ON	0	0	0	0	0	0	0	0
P18	Επιλογή Z.N.X.	0-OFF 1-ON	0	0	0	0	0	0	0	0
P19	Επιλογή A/C AU	0-OFF 1-ON	0	0	0	0	0	0	0	0
P20	Επιλογή λειτουργίας κυκλοφορητή νερού	0-συνεχής, 1-Stop όταν πιάσει την θερμοκρασία, 2-ενεργός για 1 λεπτό κάθε 15 λεπτά	0	0	0	0	0	0	0	0
P21	Μεσοδιάστημα απόψυξης κυκλοφορητή	5~50min	30	30	30	30	30	30	30	30
P22	Θερμοκρασία περιβάλλοντος για την ενεργοποίηση ηλ. αντίστασης για την αντλία	-30~20°C	0	0	0	0	0	0	0	0
P23	Θερμοκρασία περιβάλλοντος για την ενεργοποίηση ηλ. αντίστασης για τα Z.N.X.	-30~20°C	0	0	0	0	0	0	0	0
P24	Θερμοκρασία ενεργοποίησης ηλ. αντίστασης στην αντιστάθμιση	1~15°C	2	2	2	2	2	2	2	2
P25	Αντιπαγωγική θερμοκρασία αντλίας	-15~5°C	3	3	3	3	3	3	3	3
P26	Έλεγχος πολλαπλών διαστημάτων απόψυξης	0~4 0-όχι απόψυξη, 1~4 πολλαπλός ρυθμός διαστήματος απόψυξης	1	1	1	1	1	1	1	1
P27	Μεσοδιάστημα πρώτης απόψυξης	15~99min	35	35	35	35	35	35	35	35
P28	Επιλογή απόψυξης	0-Αυτόματη, 1-Χειροκίνητη απόψυξη (Η προεπιλογή είναι 0 όταν ολοκληρωθεί η απόψυξη)	0	0	0	0	0	0	0	0
P29	Θερμοκρασία εναλλάκτη για ενεργοποίηση απόψυξης	-8~5°C	0	0	0	0	0	0	0	0
P30	Θερμοκρασία εναλλάκτη για λήξη απόψυξης	5~30°C	20	20	20	20	20	20	20	20
P31	Μέγιστος χρόνος απόψυξης	2~20min	15	15	15	15	15	15	15	15

No	ΠΕΡΙΓΡΑΦΗ	ΕΥΡΟΣ	6KW	9KW	12KW	18KW	15KW	12kWT	18kWT	23KWT
P32	Λειτουργία ελέγχου EEV	0-όχι, 1-Πίνακας ελέγχου, 2-χειροκίνητα, 3-υπερθέρμανση αναρρόφησης 4-Εκφόρτιση υπερθέρμανσης	4	4	4	4	4	4	4	4
P33	EEV χειροκίνητα αρχικά ανοίγματα (θέρμανση)	50~480 (Ισχύει μόνο όταν P32=2)	400	400	400	400	400	400	400	400
P34	EEV χειροκίνητα αρχικά ανοίγματα (ψύξη)	50~480(Ισχύει μόνο όταν P32=2)	400	400	400	400	400	400	400	400
P35	Στη λειτουργία ZNX, η υψηλότερη θερμοκρασία νερού για τη λειτουργία του συμπιεστή	0~60°C	55	55	55	55	55	55	55	55
P36	Χρονικό διάστημα μεταξύ συμπιεστή και E1 εκκίνησης (δέσμευση)	0~999min	0	0	0	0	0	0	0	0
P37	Διαφορά θερμοκρασίας για ρυθμιζόμενη ταχύτητα ανεμιστήρα DC (θέρμανση)	2~15°C	6	6	6	6	6	6	6	6
P38	Διαφορά θερμοκρασίας για ρυθμιζόμενη ταχύτητα ανεμιστήρα DC (ψύξη)	3~18°C	8	8	8	8	8	8	8	8
P39	Επιλέξτε μοντέλο συμπιεστή (δέσμευση).	0~999	258	258	258	258	258	258	258	258
P40	Ρύθμιση συχνότητας συμπιεστή	0- Manual 1-Auto	1	1	1	1	1	1	1	1
P41	Συχνότητα συμπιεστή για την επιστροφή λαδιού	10~100 Hz (όταν P40=0)	50	50	50	50	50	50	50	50
P42	Ρεύμα (A) περιορισμού συχνότητας συμπιεστή	1~50A	8	11	13	20	20	5	8	9
P43	Ρεύμα μείωσης συχνότητας συμπιεστή	1~50A	10	13	15	23	23	6	9	10
P44	Ρεύμα διακοπής λειτουργίας συμπιεστή	1~50A	12	15	17	27	27	7	11	12
P45	Μέγιστη συχνότητα λειτουργίας	50~120 Hz	70	85	85	70	70	85	70	85

No	ΠΕΡΙΓΡΑΦΗ	ΕΥΡΟΣ	6KW	9KW	12KW	18KW	15KW	12kWT	18kWT	23KWT
P46	Ελάχιστη συχνότητα λειτουργίας	0~90 Hz	25	25	25	25	25	25	25	25
P47	Συχνότητα λειτουργίας απόψυξης	30~90 Hz	65	65	65	65	65	65	65	65
P48	Μέγιστη συχνότητα ZNX	2~10 (Max συχνότητα X 20~100%)	10	10	10	10	10	10	10	10
P49	Ποσοστό συντελεστή υπερθέρμανσης εκφόρτισης	0~99 (τιμή οθόνης X 0.1)	2	2	2	2	2	2	2	2
P50	Διαφορικός συντελεστής υπερθέρμανσης εκφόρτισης	0~99	1	1	1	1	1	1	1	1
P51	Τιμή υψηλής πίεσης για περιορισμό της αύξησης της συχνότητας του συμπιεστή	2.0~4.5MPa (τιμή οθόνης X 0.1)	43	43	43	43	43	43	43	43
P52	Τιμή υψηλής πίεσης για ακύρωση του ορίου συχνότητας συμπιεστή	2.0~4.5MPa (τιμή οθόνης X 0.1)	39	39	39	39	39	39	39	39
P53	Πίεση προστασίας (Υψηλή)	2.5~5.0MPa (τιμή οθόνης X 0.1)	45	45	45	45	45	45	45	45
P54	Πίεση προστασίας (χαμηλή)	0.01~1.0MPa (τιμή οθόνης X 0.01)	10	10	10	10	10	10	10	10
P55	Διαφορικό πίεσης ανάκτησης προστασίας υψηλής πίεσης	0.2~1.5MPa (τιμή οθόνης X 0.1)	5	5	5	5	5	5	5	5
P56	Διαφορικό πίεσης για ανάκτηση προστασίας χαμηλής πίεσης	0.01~1.0MPa (τιμή οθόνης X 0.01)	15	15	15	15	15	15	15	15
P57	Θερμοκρασία προστασίας εκκένωσης	110~125°C	115	115	115	115	115	115	115	115
P58	Διαφορικό θερμοκρασίας για Ρυθμιζόμενη αντλία νερού 1 ταχύτητας	3~8°C	5	5	5	5	5	5	5	5
P59	Ελάχιστη ταχύτητα λειτουργίας αντλίας νερού PWM	2~8 (stands for 20% to 80% of the speed)	8	8	8	8	8	8	8	8
P60	Μέγιστη ταχύτητα λειτουργίας κινητήρα DC	500-1500RPM (τιμή οθόνης X 10)	70	85	90	85	80	90	85	85
P61	ελάχιστη ροή νερού	3~80L/min, Step 1	6	8	11	14	14	11	14	22

No	ΠΕΡΙΓΡΑΦΗ	ΕΥΡΟΣ	6KW	9KW	12KW	18KW	15KW	12kWT	18kWT	23KWT
P62	Ορισμός λειτουργίας ANΤΛΙΑΣ A/C	0-Ψύξη + θέρμανση 1-Μόνο ψύξη 2-Μόνο θέρμανση	0	0	0	0	0	0	0	0
P63	ZNX επιβεβαίωση	0 –OXI, 1- NAI.	1	1	1	1	1	1	1	1
P64	EEV ελάχιστο επιτρεπόμενο βήμα	0-480	70	70	70	70	70	70	70	70
P65	Ορισμός λειτουργίας για αντλία νερού C2	0-Βοηθητική αντλία, 1- Εσωτερική αντλία	0	0	0	0	0	0	0	0
P66	Επιλεγμένη πηγή θερμότητας	0- Αέρας 1- Νερό (δεσμευτικό)	0	0	0	0	0	0	0	0
P67	Θερμοστάτης δωματίου (δεσμευτικό)	0-ΠΑΥΣΗ , 1- ΕΝΕΡΓΟ	0	0	0	0	0	0	0	0
P68	Επιλογή διακόπτη ροής	0-Διακόπτης ροής νερού, 1-Αισθητήρας ροής νερού	0	0	0	0	0	0	0	0
P69	Τύπος κινητήρα ανεμιστήρα	0-AC κινητήρας 1-Πρώτος DC κιν/ρας 2-Δεύτερος DC κιν/ρας. 3- Δύο DC κινητήρες	1	1	1	3	3	1	3	3
P70	Αυτόματη επανεκκίνηση	0-OXI, 1-NAI	1	1	1	1	1	1	1	1
P71	Έλεγχος ταχύτητας κινητήρα DC	0- Χειροκίνητα, 1- Αυτόματα	1	1	1	1	1	1	1	1
P72	Σταθερή ταχύτητα κινητήρα DC	0-1500rpm (τιμή οθόνης X 10)	0	0	0	0	0	0	0	0
P73	Τύπος ελεγκτή πίεσης	0-Αισθητήρας πίεσης 1-Διακόπτης πίεσης	0	0	0	0	0	0	0	0
P74	λειτουργία ελέγχου EVI EEV	0-ΟΧΙ 1- ΕΛΕΓΧΟΣ 2- ΧΕΙΡΟΚΙΝΗΤΑ, 3-ΑΥΤΟΜΑΤΑ	3	3	3	3	3	3	3	3
P75	EVI EEV χειροκίνητα αρχικά ανοίγματα (θέρμανση)	40~480	40	40	40	40	40	40	40	40
P76	EVI EEV χειροκίνητα αρχικά βήματα (ψύξη)	40~480	40	40	40	40	40	40	40	40
P77	EVI Στόχος υπερθέρμανσης θερ.	-5~10°C	0	0	0	0	0	0	0	0
P78	EVI Στόχος υπερθέρμανσης (ψύξη)	-5~10°C	0	0	0	0	0	0	0	0
P79	WIFI διάστημα μετ/σης δεδομένων	30~9999 S	300	300	300	300	300	300	300	300

No	ΠΕΡΙΓΡΑΦΗ	ΕΥΡΟΣ	6KW	9KW	12KW	18KW	15KW	12kWT	18kWT	23KWT
P80	ΔΕΣΜΕΥΤΙΚΟ	0-10 (τιμή οθόνης X 0.1)	10	10	10	6	6	10	6	6
P81	ορισμός συνάρτησης E2	0-Βοηθητική ηλ. Αντίστ. 1-2η πηγή θέρμανσης	0	0	0	0	0	0	0	0
P82	Θερμοκρασία αέρα εκκίνησης για 2 ^η πηγή θερμότητας (θερμοκρασία περιβάλλοντος ≤-15°C, παύσεις αντλίας θερμότητας)	-30~20°C	-15	-15	-15	-15	-15	-15	-15	-15
P83	Λειτουργία αντλίας κυκλοφορίας ZNX C3 αντλία P88=1	0- ΌΧΙ, 1- ΧΡΟΝΟΔΙΑΚ/ΤΗΣ 2- ΘΕΡΜΟΚΡΑΣΙΑ, 3-ΧΡΟΝΟΔΙΑΚΟΠΤΗΣ + ΘΕΡΜΟΚΡΑΣΙΑ	3	3	3	3	3	3	3	3
P84	Διαφορικό θερμοκρασίας για την αντλία ζεστού νερού χρήσης C3 αντλία P88=1	4~20°C	5	5	5	5	5	5	5	5
P85	θερμοκρασία περιβάλλοντος για απόψυξη	0~20°C	15	15	15	15	15	15	15	15
P86	θερμοκρασία περιβάλλοντος για απόψυξη και διαφορικό θερμοκρασίας εναλλάκτη ΔΤ1 Εξωτ. Θερμ ≥7°C)	0~20°C	8	8	8	8	8	8	8	8
P87	Εργοστασιακές ΡΥΘΜΙΣΕΙΣ	0- ΟΧΙ 1-ΝΑΙ	0	0	0	0	0	0	0	0
P88	Επιλογή αντλίας C3	0- Βοηθητική αντλία 1- Αντλία ZNX	0	0	0	0	0	0	0	0
P89	Ποσοστό συντελεστή υπερθέρμανσης αναρρόφησης	0~20	5	5	5	5	5	5	5	5
P90	Διαφορικός συντελεστής υπερθέρμανσης αναρρόφησης	0~20	1	1	1	1	1	1	1	1
P91	θερμοκρασίας περιβάλλοντος για απόψυξη και διαφορικό θερμ/σας εναλλάκτη (ΔΤ2) Θερμοκρασία περιβάλλοντος < 7°C	0~20°C	8	8	8	8	8	8	8	8



No	ΠΕΡΙΓΡΑΦΗ	ΕΥΡΟΣ	6KW	9KW	12KW	18KW	15KW	12kWT	18kWT	23KWT
P92	Στόχος υπερθέρμανσης αναρρόφησης (Θέρμανση) (Θερμοκρασία περιβάλλοντος ≤ -5)	-20~50°C (τιμή οθόνης X 0.1)	25	25	25	25	25	25	25	25
P93	Στόχος υπερθέρμανσης αναρρόφησης (Θέρμανση) (-5 \geq Θερμοκρασία περιβάλλοντος > +5)	-20~50°C (τιμή οθόνης X 0.1)	25	25	25	25	25	25	25	25
P94	Στόχος υπερθέρμανσης αναρρόφησης (Θέρμανση) (+5 \geq Θερμοκρασία περιβάλλοντος > +25)	-20~50°C (τιμή οθόνης X 0.1)	15	15	15	15	15	15	15	15
P95	Στόχος υπερθέρμανσης αναρρόφησης (ψύξης)	-20~50°C (τιμή οθόνης X 0.1)	30	30	30	30	30	30	30	30
P96	Στόχος υπερθέρμανσης αναρρόφησης (Θέρμανση) (+45 \geq Θερμοκρασία περιβάλλοντος > +25)	-20~50°C (τιμή οθόνης X0.1)	5	5	5	5	5	5	5	5
P97	Όταν P40=0, τιμή ρύθμισης συχνότητας συμπίεστή	10~100Hz	50	50	50	50	50	50	50	50
P98	Το σήμα ελέγχου της βαλβίδας G1 αντιστρέφεται	0 κανονικό / 1 ανάποδα	0	0	0	0	0	0	0	0
P99	Το σήμα ελέγχου της βαλβίδας G2 αντιστρέφεται	0 κανονικό / 1 ανάποδα	0	0	0	0	0	0	0	0
P100	Το σήμα ελέγχου της βαλβίδας G3 αντιστρέφεται	0 κανονικό / 1 ανάποδα	0	0	0	0	0	0	0	0



5.3.2-7 Έλεγχος κατάστασης λειτουργίας

Πατήστε το κουμπί λειτουργίας , και επιλέξτε το < working status and error >, μπορείτε να ελέγξετε το “Refrigerant circuit” (Ψυκτικό Κύκλωμα) και το “Hydraulic circuit” (Υδραυλικό κύκλωμα) για να μάθετε τα δεδομένα απόδοσης και την κατάσταση λειτουργίας.

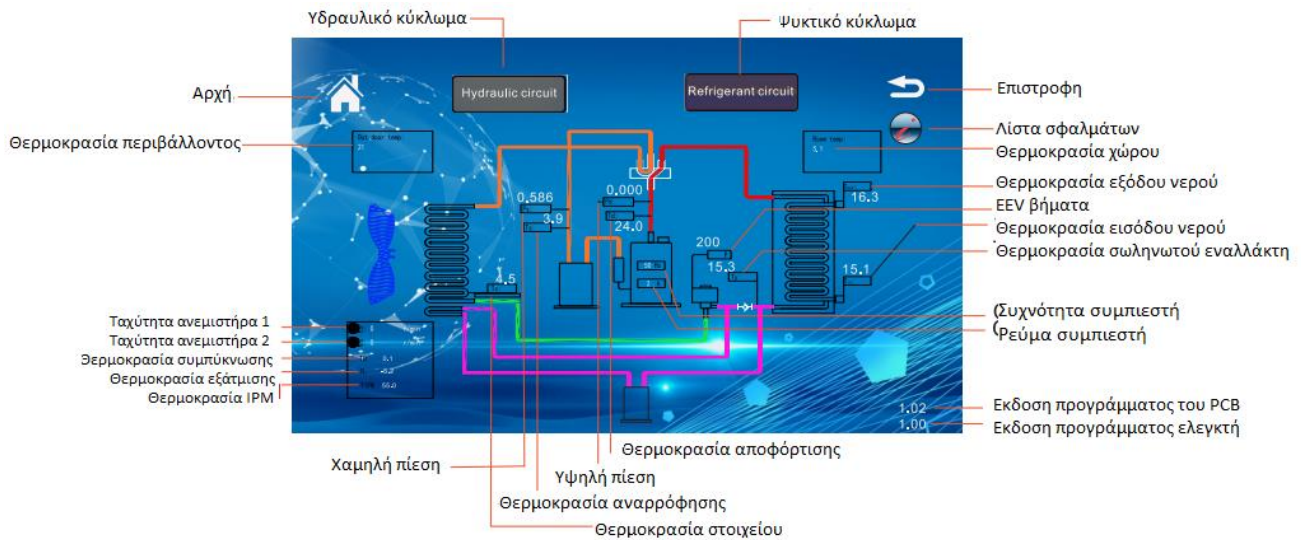

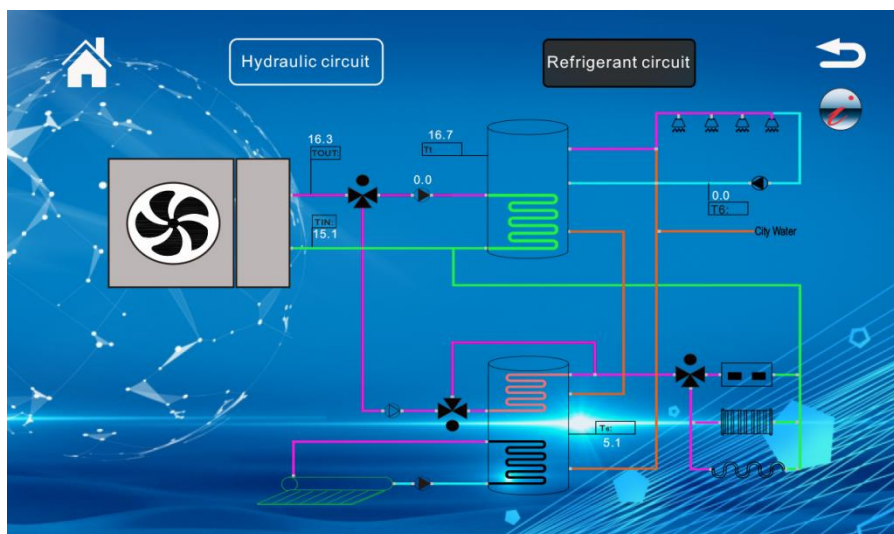

Ψυκτικό κύκλωμα



Υδραυλικό κύκλωμα

5.3.2-8 Προστασία συστήματος και λίστα σφαλμάτων

Πατώντας το κουμπί : «Λίστα σφαλμάτων»  στο κύριο μενού ή το κουμπί "υδραυλικό κύκλωμα"  ή το "Ψυκτικό κύκλωμα", μπορείτε να δείτε τον κωδικό σφάλματος και την ερμηνεία του.

ΚΩΔΙΚΟΣ	ΕΡΜΗΝΕΙΑ	ΔΡΑΣΗ
E01	Σφάλμα αισθητήρα θερμοκρασίας εξωτερικού αέρα	Ανοιχτό κύκλωμα ή βραχυκύκλωμα αισθητήρα θερμοκρασίας εξωτερικού αέρα
E02	Σφάλμα αισθητήρα θερμοκρασίας στοιχείου	Ανοιχτό κύκλωμα ή βραχυκύκλωμα αισθητήρα θερμοκρασίας στοιχείου
E03	Σφάλμα αισθητήρα θερμοκρασίας αναρρόφησης	Ανοιχτό κύκλωμα ή βραχυκύκλωμα αισθητήρα θερμοκρασίας αναρρόφησης
E04	Σφάλμα αισθητήρα θερμοκρασίας εισόδου EVI	Ανοιχτό κύκλωμα ή βραχυκύκλωμα αισθητήρα θερμοκρασίας εισόδου EVI
E05	Σφάλμα αισθητήρα θερμοκρασίας εξόδου EVI	Ανοιχτό κύκλωμα ή βραχυκύκλωμα αισθητήρα θερμοκρασίας εξόδου EVI
E06	Σφάλμα αισθητήρα θερμοκρασίας αποφόρτισης	Ανοιχτό κύκλωμα ή βραχυκύκλωμα αισθητήρα θερμοκρασίας αποφόρτισης
E07	Σφάλμα αισθητήρα θερμοκρασίας ZNX	Ανοιχτό κύκλωμα ή βραχυκύκλωμα αισθητήρα θερμοκρασίας ZNX
E08	Σφάλμα αισθητήρα θερμοκρασίας εξόδου νερού	Ανοιχτό κύκλωμα ή βραχυκύκλωμα αισθητήρα θερμοκρασίας εξόδου
E09	Σφάλμα αισθητήρα θερμοκρασίας εισόδου νερού	Ανοιχτό κύκλωμα ή βραχυκύκλωμα αισθητήρα θερμοκρασίας εισόδου
E10	Σφάλμα αισθητήρα θερμοκρασίας ψυκτικού υγρού	Ανοιχτό κύκλωμα ή βραχυκύκλωμα αισθητήρα
E11	Σφάλμα αισθητήρα υψηλής πίεσης	1.Βλάβη αισθητήρα 2.ανοικτό κύκλωμα ή βραχυκύκλωμα 3. Σφάλμα PCB
E12	Σφάλμα αισθητήρα χαμηλής πίεσης	1.Βλάβη αισθητήρα 2.ανοικτό κύκλωμα ή βραχυκύκλωμα 3. Σφάλμα PCB
E13	Προστασία υψηλής πίεσης	1. ο όγκος του ψυκτικού υγρού είναι πολύ μεγάλος 2. σφάλμα εξαρτήματος στραγγαλισμού, 3. σφάλμα αισθητήρα πίεσης

E14	Προστασία χαμηλής πίεσης	1. ο όγκος του ψυκτικού είναι πολύ μικρός 2. Σφάλμα εξαρτήματος στραγγαλισμού, 3 σφάλμα αισθητήρα πίεσης
E15	Σφάλμα ροής νερού	1. Ο όγκος ροής νερού πολύ μικρός 2. Σφάλμα διακόπτη ροής νερού
E16	Σφάλμα επικοινωνίας	Σφάλμα επικοινωνίας κύριας πλακέτας και ελεγκτή
E17	Θερμοκρασία αποφόρτισης πολύ υψηλή - προστασία	1. Ο όγκος του ψυκτικού μέσου είναι πολύ μικρός. 2.Σφάλμα εξαρτήματος στραγγαλισμού
E18-19	Κλειδωμένο	
E20	Μη φυσιολογική προστασία IPM	Δείτε το Παράρτημα Γ για πιο λεπτομερή εξήγηση
E21	Κλειδωμένο	
E22	Πολύ μεγάλη διαφορά θερμοκρασίας νερού	Ελέγξτε την αντλία νερού και το φίλτρο του σωλήνα νερού
E23	Αντιπαγωτική λειτουργία για τα ZNX, δύο φορές ενεργή	Η λειτουργία αντιψυκτικού στη λειτουργία ZNX έχει ενεργοποιηθεί δύο φορές σε 60 λεπτά
E24	AC Αντιπαγωτική λειτουργία , ενεργη δύο φορές	Η λειτουργία αντιψυκτικού σε λειτουργία A/C έχει ενεργοποιηθεί δύο φορές σε 90 λεπτά
E25	Κλειδωμένο	
E26	Σφάλμα αισθητήρα θερμοκρασίας T6	Ανοιχτό κύκλωμα ή βραχυκύκλωμα αισθητήρα θερμοκρασίας T6
E27	Η θερμοκρασία περιβάλλοντος υπερβαίνει το ανώτατο όριο	θερμοκρασία περιβάλλοντος > 45°C
E28	Θερμοκρασία νερού εισόδου. πολύ υψηλή (Ψύξη)	ψύξη: θερμοκρασία εισόδου νερού > 40°C, ενεργοποιείστε με προσοχή ή απενεργοποιήστε.
E29	Σφάλμα αισθητήρα θερμοκρασίας χώρου	Ανοιχτό κύκλωμα ή βραχυκύκλωμα αισθητήρα θερμοκρασίας
E30-31	Κλειδωμένο	
E32	Θερμοκρασία νερού εξόδου. πολύ υψηλή (θέρμανση)	Θερμοκρασία εξόδου > 75°C. Ελέγξτε την αντλία νερού και το φίλτρο του σωλήνα νερού

E33-35	Κλειδωμένο	
E36	Αποτυχία επικοινωνίας πλακέτας ανεμιστήρα DC	Ελέγξτε το καλώδιο επικοινωνίας
E37-39	Κλειδωμένο	
E40	Θερμοκρασία νερού εξόδου. πολύ χαμηλή (ψύξη)	Θερμοκρασία εξόδου < 5°C. Ελέγξτε την αντλία νερού και το φίλτρο του σωλήνα νερού
E41-43	Κλειδωμένο	
E44	1# Σφάλμα κινητήρα DC	Ελέγξτε το καλώδιο του κινητήρα ή τη βλάβη του κινητήρα
E45	2# Σφάλμα κινητήρα DC	Ελέγξτε το καλώδιο του κινητήρα ή τη βλάβη του κινητήρα
E46-49	Κλειδωμένο	
E50	Προστασία στοιχείου από υψηλή θερμοκρασία	1. ο όγκος του ψυκτικού μέσου πάρα πολύς, 2. σφάλμα εξαρτήματος στραγγαλισμού, 3. Σφάλμα αισθητήρα θερμοκρασίας πηνίου
E51-57		
E58	Η θερμοκρασία περιβάλλοντος υπερβαίνει το κατώτερο όριο	θερμοκρασία περιβάλλοντος < 【P82】
E59-98	Δεσμευτικό*	
E99	Βλάβη επικοινωνίας μοντέλου inverter	Σφάλμα επικοινωνίας στην κύρια πλακέτα και την πλακέτα inverter

*όπου «δεσμευτικό», η τιμή δεν αλλάζει

5.4 Νυχτερινή λειτουργία

(1) Η νυχτερινή λειτουργία είναι έγκυρη ή όχι μέχρι την παράμετρο P17. Εάν τα δεδομένα έχουν οριστεί 0, σημαίνει απενεργοποιημένο, 1 σημαίνει ενεργό. Η ώρα έναρξης της νυχτερινής λειτουργίας καθορίζεται από τα δεδομένα P16. Ο χρόνος λήξης καθορίζεται από τα δεδομένα P17.

(2) Με τη νυχτερινή λειτουργία, η λειτουργία ζεστού νερού θα λειτουργεί με την τρέχουσα ρύθμιση θερμοκρασίας +3°C, η λειτουργία θέρμανσης δωματίου με την τρέχουσα ρύθμιση - 2°C. Λειτουργία ψύξης χώρου με τρέχουσα ρύθμιση +2°C. Ο εξωτερικός ανεμιστήρας λειτουργεί με χαμηλή ταχύτητα.



5.5 Επικοινωνία με τον ελεγκτή

Ο ελεγκτής συνδέεται με την αντλία θερμότητας RS485-1 με 4 καλώδια, (πρέπει στη σειρά) μέγιστου μήκους max 100m.

5.6 Ο ορισμός της συντομογραφίας εμφανίζεται στον ελεγκτή

Εμφανίζεται στην κύρια διεπαφή (main interface)	
Tr	Θερμοκρασία δωματίου
Ts	Ρύθμιση θερμοκρασίας δωματίου
To	Θερμοκρασία περιβάλλοντος
Εμφανίζεται στο "ψυκτικό κύκλωμα" (refrigerant circuit)	
Ts	Θερμοκρασία αναρρόφησης
Td	Θερμοκρασία εκκένωσης
T out	Θερμοκρασία εξόδου νερού
T in	Θερμοκρασία εισόδου νερού
Tc	Θερμοκρασία στοιχείου
Ty	Θερμοκρασία σωλήνα του εναλλάκτη θερμότητας
Outdoor temp.	Εξωτερική θερμοκρασία
Room temp.	Θερμοκρασία δωματίου
Ps	Χαμηλή πίεση
Pd	Υψηλή πίεση
P	Βήματα EEV
A	Ρεύμα συμπιεστή
HZ	Συχνότητα συμπιεστή
TH	Θερμοκρασία συμπύκνωσης
TL	Θερμοκρασία εξάτμισης
TIPM	Θερμοκρασία IPM
Εμφανίζεται στο υδραυλικό κύκλωμα (hydraulic circuit)	
Tt	Θερμοκρασία δεξαμενής ZNX
T out	Θερμοκρασία εξόδου νερού
T in	Θερμοκρασία εισόδου νερού
T6	Θερμοκρασία ηλιακού δοχείου ή θερμοκρασία σωλήνα ZNX



6 ΤΕΧΝΙΚΑ ΧΑΡΑΚΤΗΡΙΣΤΙΚΑ

6.1 Εσωτερική όψη

KING HEAT 6/9

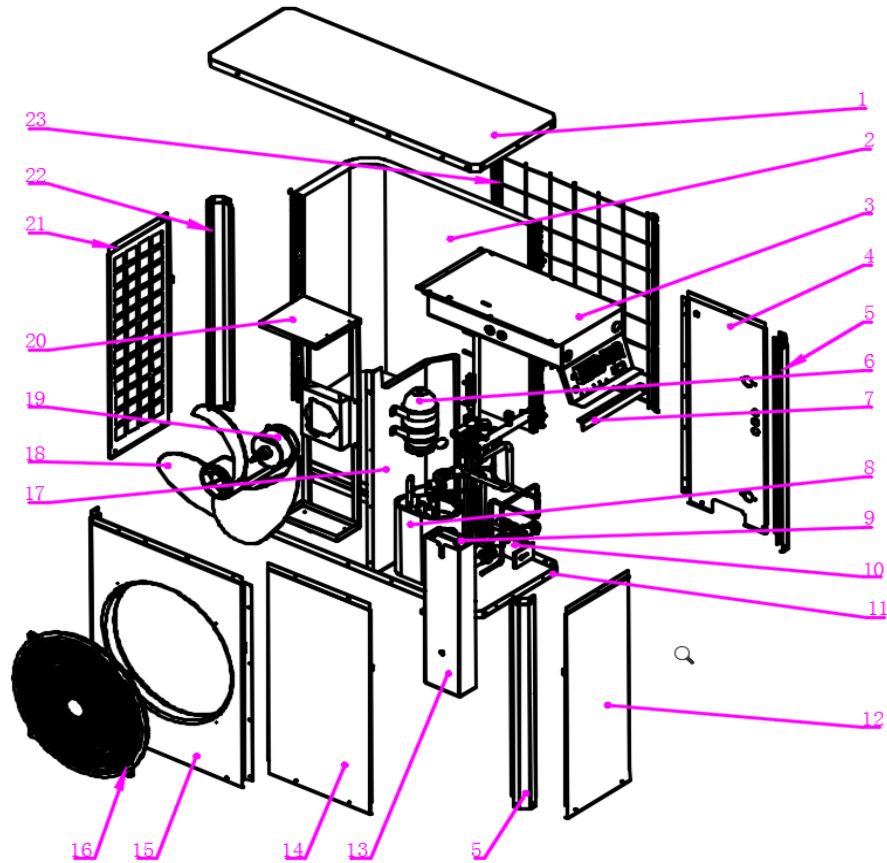

- | | | | |
|----|---------------------------------|----|-------------------------------|
| 1 | Πάνω καπάκι | 2 | Εξαμιστής |
| 3 | Ηλεκτρολογικό κουτί | 4 | Πίσω πλαϊνό πάνελ |
| 5 | Στήριγμα στη δεξιά πλευρά | 6 | Δοχείο διαστολής |
| 7 | Υποστήριξη ηλεκτρικού κουπιού | 8 | Συμπιεστής |
| 9 | Εναλλάκτης θερμότητας | 10 | Αντλία νερού |
| 11 | Πλάκα βάσης | 12 | Δεξιά πλαϊνή πινακίδα σέρβις |
| 13 | Υποστήριξη εναλλάκτη θερμότητας | 14 | Μπροστινή πινακίδα σέρβις |
| 15 | Πρόσοψη | 16 | Γρίλια ανεμιστήρα |
| 17 | Πλάκα μεσαίας στήριξης | 18 | Λεπίδα ανεμιστήρα |
| 19 | Μηχανή ανεμιστήρα | 20 | Στήριξη κινητήρα ανεμιστήρα |
| 21 | Πλάκα αριστερής πλευράς | 22 | Στήριγμα στην αριστερή πλευρά |
| 23 | Πίσω σχάρα | | |

KING HEAT 12

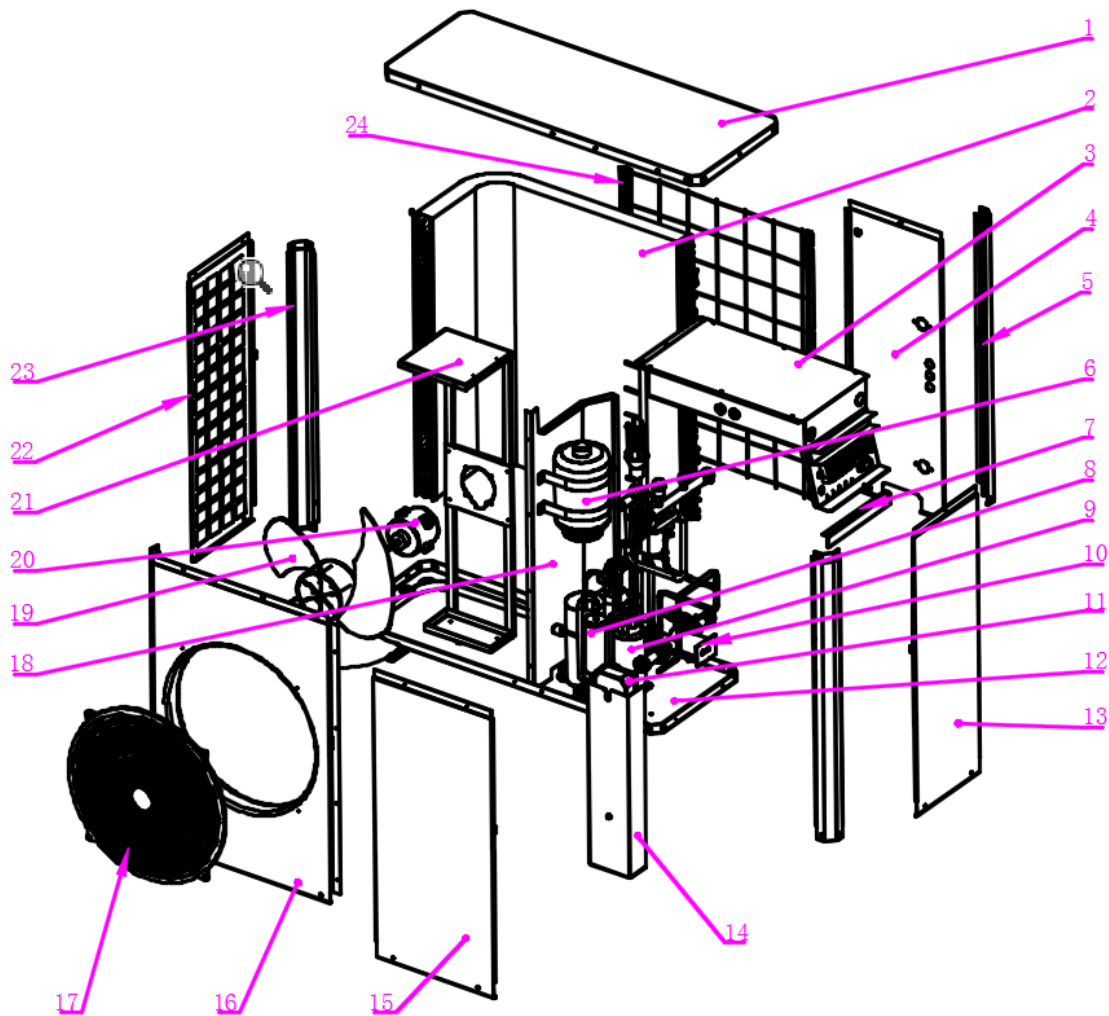

- | | | | |
|----|-------------------------------|----|---------------------------------|
| 1 | Πάνω καπάκι | 2 | Εξατμιστής |
| 3 | Ηλεκτρολογικό κουτί | 4 | Πίσω πάνελ |
| 5 | Στήριγμα στη δεξιά πλευρά | 6 | Δοχείο διαστολής |
| 7 | Υποστήριξη ηλεκτρικού κουτιού | 8 | Συμπιεστής |
| 9 | Διαχωριστής αερίου-υγρού | 10 | Αντλία νερού |
| 11 | Εναλλάκτης θερμότητας | 12 | Πλάκα βάσης |
| 13 | Δεξιά πλαϊνή πινακίδα σέρβις | 14 | Υποστήριξη εναλλάκτη θερμότητας |
| 15 | Μπροστινή πινακίδα σέρβις | 16 | Πρόσοψη |
| 17 | Γρίλια ανεμιστήρα | 18 | Πλάκα μεσαίας στήριξης |
| 19 | Λεπίδα ανεμιστήρα | 20 | Μοτέρ ανεμιστήρα |
| 21 | Στήριξη κινητήρα ανεμιστήρα | 22 | Πλάκα αριστερής πλευράς |
| 23 | Στήριγμα στην αριστερή πλευρά | 24 | Πίσω σχάρα |



KING HEAT 15-18-23

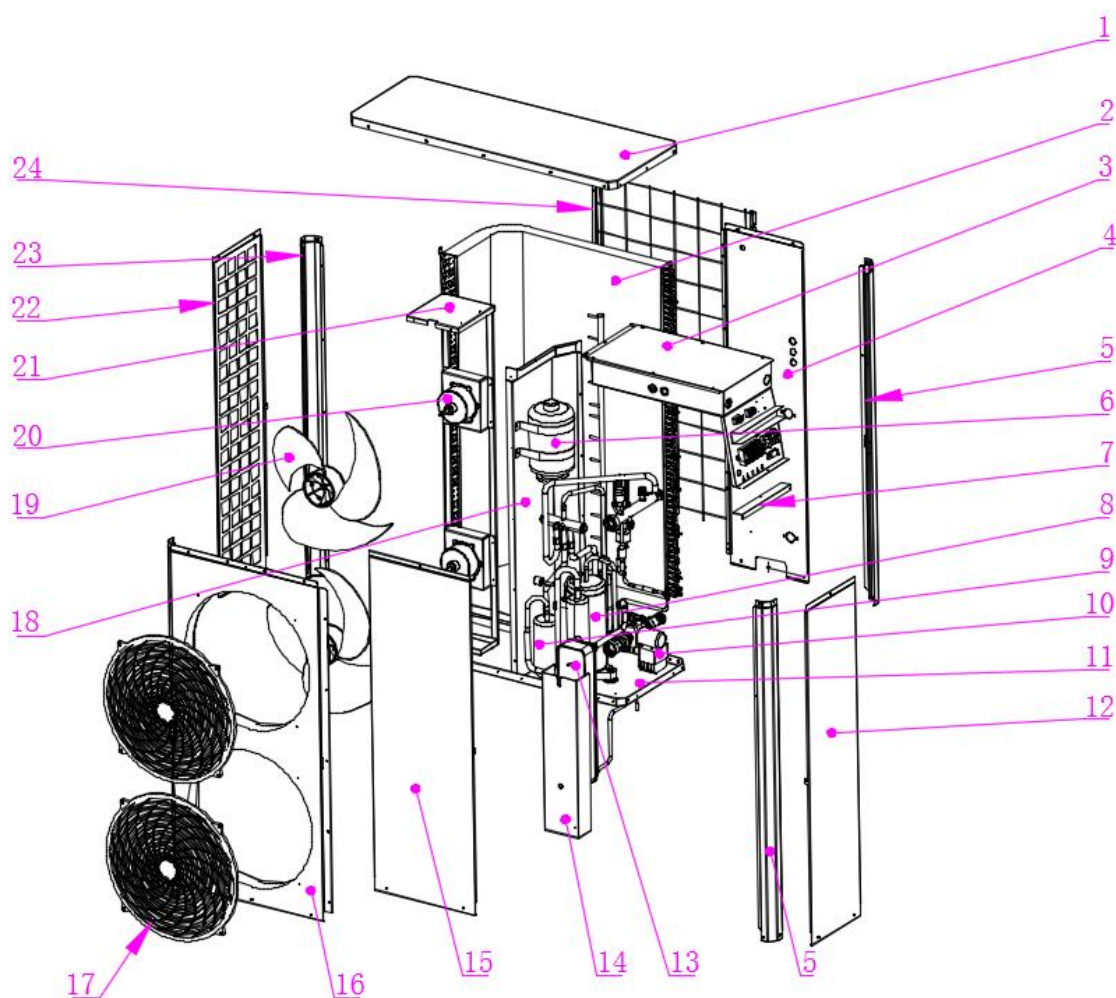

- | | | | |
|----|-------------------------------|----|------------------------------|
| 1 | Πάνω καπάκι | 2 | Εξατμιστής |
| 3 | Ηλεκτρολογικό κουτί | 4 | Πίσω πάνελ |
| 5 | Στήριγμα στη δεξιά πλευρά | 6 | Δοχείο διαστολής |
| 7 | Στήριξη ηλεκτρικού κουτιού | 8 | Συμπιεστής |
| 9 | Διαχωριστής αερίου-υγρού | 10 | Αντλία νερού |
| 11 | Πλάκα βάσης | 12 | Δεξιά πλαϊνή πινακίδα σέρβις |
| 13 | Εναλλάκτης θερμότητας | 14 | Στήριξη εναλλάκτη θερμότητας |
| 15 | Μπροστινή πινακίδα σέρβις | 16 | Πρόσοψη |
| 17 | Γρίλια ανεμιστήρα | 18 | Πλάκα μεσαίας στήριξης |
| 19 | Λεπίδα ανεμιστήρα | 20 | Μηχανή ανεμιστήρα |
| 21 | Στήριξη κινητήρα ανεμιστήρα | 22 | Πλάκα αριστερής πλευράς |
| 23 | Στήριγμα στην αριστερή πλευρά | 24 | Πίσω σχάρα |

6.3 Διαστάσεις (mm)
KING HEAT 6/9/12/15/18/23

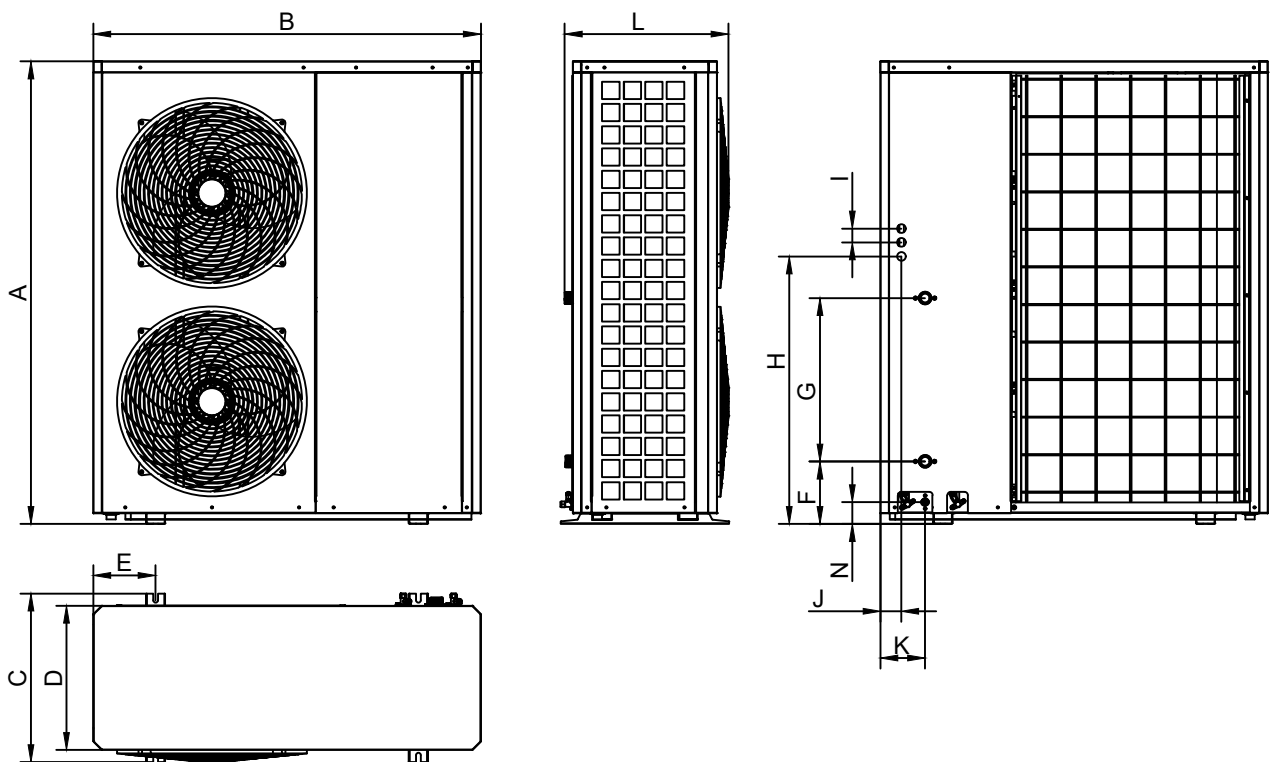
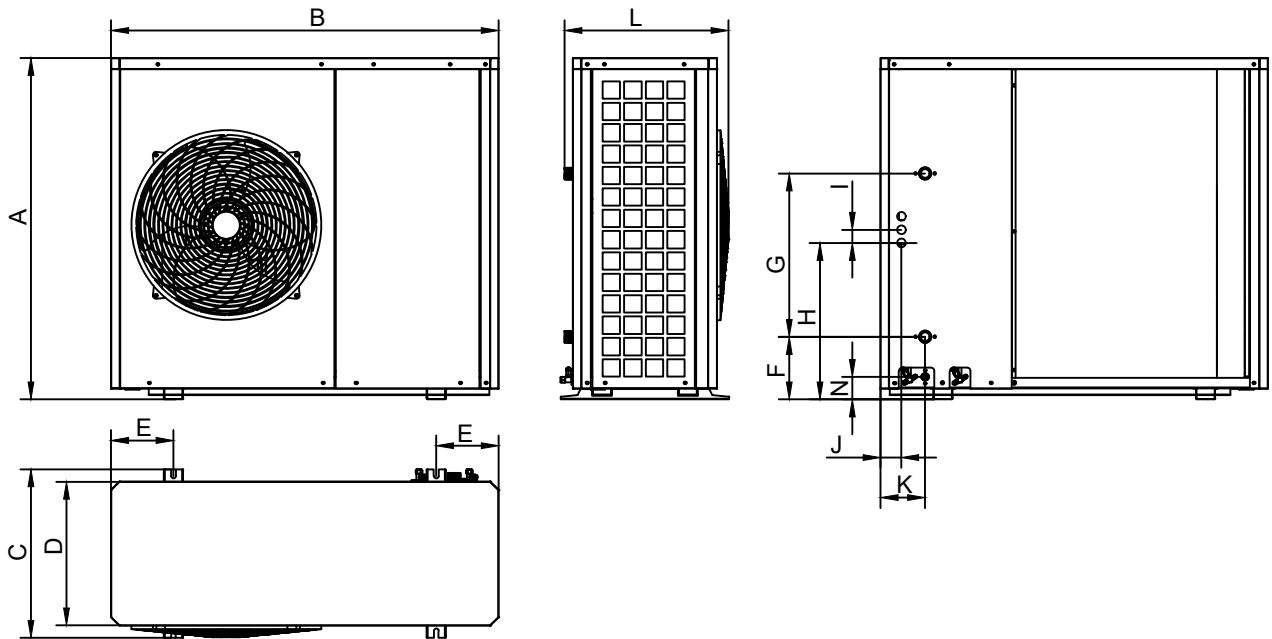

UNITS	A	B	C	D	E	F	G	H	I	J	K	L	N
6/9	898	1115	485	415	180	150	470	429	38	60	128	472	62.5
12	982	1115	485	415	180	180	470	450	38	60	128	472	62.5
15/18	1330	1115	485	415	180	180	470	770	38	60	128	472	62.5
23	1330	1115	485	415	180	560	144	770	38	60	128	472	62.5

6.4 Τεχνικά Χαρακτηριστικά

Μοντέλο:		King Heat 6DC-32	King Heat 9DC-32	King Heat 12DC-32	King Heat 15DC-32	King Heat 18DC-32
Εύρος θερμικής απόδοσης	kW	2~8	2~10	4~13	5~16	6~19
Ονομαστική ισχύς θέρμανσης	kW	6.4	9.14	12.2	15.5	18.5
Ονομαστική είσοδος θέρμανσης	kW	1.34	2.04	2.73	3.26	4
Ονομαστικό ρεύμα θέρμανσης	A	5.83	8.87	11.87	14.17	17.39
c.o.p.	W/W	4.78	4.49	4.47	4.76	4.63
Ονομαστική ισχύς ψύξης	kW	6.25	8.99	11.00	14.97	17.82
Ονομαστική είσοδος ψύξης	kW	1.54	2.41	3.08	3.68	4.92
Ονομαστικό ρεύμα ψύξης	A	6.7	10.48	13	16.33	21.39
EER (συντελεστής απόδοσης ψύξης)	W/W	4.05	3.73	3.57	4.07	3.62
Τάση/Συχνότητα/φάση	V/Hz	230/50/1	230/50/1	230/50/1	230/50/1	230/50/1
Ονομαστική ισχύς εισόδου	kW	2.53	3.45	3.95	5.75	6.21
Ονομαστικό ρεύμα εισόδου	A	11	15	17	25	27
Τιμή αποκοπής υψηλής/χαμηλής πίεσης	MPa	4.6/2.1				
Μάρκα/Τύπος Συμπιεστή	/	Mitsubishi / Twin Rotary				
Ψυκτικό υγρό	/	R32				
Ψυκτική μάζα	Kg	1.5	2.25	2.8	3.9	3.9
Μάρκα αντλίας νερού		SHIMGE				
Απόψυξη	/	Με τετράοδη βάννα				
Κατηγορία στεγανότητας	/	IPX4				
Πίεση θορύβου	dB(A)	35	39.5	44	52	41
Μέγιστη θερμοκρασία εξόδου νερού	°C	60				
Διάμετρος σύνδεσης νερού	/	DN 25				
Όγκος ροής νερού	m ³ /Hour	1.1	1.5	1.9	2.6	3.1
Εσωτερική πτώση πίεσης στην ονομαστική ροή νερού	KPa	14	30	38	46	46
Ελάχιστη/Μέγιστη πίεση νερού θέρμανσης	bar	0.5/3.0	0.5/3.0	0.5/3.0	0.5/3.0	0.5/3.0
Θερμοκρασία αέρα περιβάλλοντος		-15°C ~45°C	-15°C ~45°C	-15°C ~45°C	-15°C ~45°C	15°C ~45°C
Χρώμα		silver	silver	silver	silver	silver
Καθαρές διαστάσεις (Μ/Π/Υ)	mm	1115/415/898	1115/415/898	1115/415/982	1115/425/1332	1115/425/1332
Καθαρό βάρος	KG	80	82	125	175	175

Μοντέλο:		King Heat 12DC TRI-32	King Heat 18DC TRI-32	King Heat 23DC TRI-32
Εύρος θερμικής απόδοσης	kW	4~12	6~19	7.7~24
Ονομαστική ισχύς θέρμανσης	kW	12.2	18.5	23
Ονομαστική είσοδος θέρμανσης	kW	2.73	4	5
Ονομαστικό ρεύμα θέρμανσης	A	4.61	6.75	8.44
c.o.p.	W/W	4.47	4.63	4.6
Ονομαστική ισχύς ψύξης	kW	11.00	17.82	21
Ονομαστική είσοδος ψύξης	kW	3.08	4.92	5.46
Ονομαστικό ρεύμα ψύξης	A	5.20	8.31	9.56
EER (συντελεστής απόδοσης ψύξης)	W/W	3.57	3.62	3.71
Τάση/Συχνότητα/φάση	V/Hz	400/50/3	400/50/3	400/50/3
Ονομαστική ισχύς εισόδου	kW	3.95	6.21	7
Ονομαστικό ρεύμα εισόδου	A	7.0	11.0	12.0
Τιμή αποκοπής υψηλής/χαμηλής πίεσης	MPa	4.6/2.1		
Μάρκα/Τύπος Συμπιεστή	/	Mitsubishi / Twin Rotary		
Ψυκτικό υγρό	/	R32		
Ψυκτική μάζα	Kg	2.8	3.9	4.3
Μάρκα αντλίας νερού		SHIMGE	SHIMGE	SHIMGE
Απόψυξη	/	Με τετράοδη βάννα		
Κατηγορία στεγανότητας	/	IPX4		
Πίεση θορύβου	dB(A)	44	41	44
Μέγιστη θερμοκρασία εξόδου νερού	°C	60		
Διάμετρος σύνδεσης νερού	/	DN 25		DN 32
Όγκος ροής νερού	m ³ /Hour	1.9	3.1	3.9
Εσωτερική πτώση πίεσης στην ονομαστική ροή νερού	KPa	38	46	42
Ελάχιστη/Μέγιστη πίεση νερού θέρμανσης	bar	0.5/3.0	0.5/3.0	0.5/3.0
Θερμοκρασία αέρα περιβάλλοντος		-15°C ~45°C	-15°C ~45°C	-15°C ~45°C
Χρώμα		silver	silver	silver
Καθαρές διαστάσεις (Μ/Π/Υ)	mm	1115/415/982	1115/415/1332	1115/415/1332
Καθαρό βάρος	KG	125	175	180

Ονομαστικές συνθήκες δοκιμής:

Θέρμανση : Εξ. Θερμοκρασία (DB/WB): 7°C/6°C, Θερμ/σία νερού (In/Out): 30°C/35°C

Ψύξη : Εξ. Θερμ/σία (DB/WB): 35°C/24°C, Θερμ/σία νερού (In/Out): 23°C/18°C

7 ΣΥΝΤΗΡΗΣΗ

7.1 Συντήρηση και καθαρισμός για τον χρήστη



Είναι καλή πρακτική να επιθεωρείτε τακτικά την αντλία θερμότητας. Η συντήρηση θα πρέπει να πραγματοποιείται τουλάχιστον ετησίως για να διατηρείται μία καλή διάρκεια ζωής της αντλίας θερμότητας.

- Καθαρίζετε τα φίλτρα τύπου Υ κάθε 6 μήνες για να είστε σίγουρος/η ότι το σύστημα είναι καθαρό και να αποφύγετε το μπλοκάρισμα του συστήματος.
- Οι μονάδες πρέπει να διατηρούνται καθαρές (χωρίς φύλλα ή βρωμιές) και δεν πρέπει να τοποθετούνται εμπόδια μπροστά ή πίσω από τη μονάδα. Ο καλός αερισμός και ο τακτικός καθαρισμός (3-6 μήνες) του εξατμιστή θα βοηθήσουν στη διατήρηση της απόδοσης.
- Βεβαιωθείτε ότι η μονάδα έχει ρεύμα το χειμώνα είτε την χρησιμοποιείται είτε όχι.
- Ελέγξτε τη μονάδα ισχύος και το ηλεκτρικό σύστημα.
- Ελέγξτε ότι το σύστημα νερού, οι βαλβίδες ασφαλείας και οι συσκευές εξάτμισης λειτουργούν σωστά ώστε να μην αντλείται αέρας στο σύστημα προκαλώντας μειωμένη κυκλοφορία.
- Ελέγξτε ότι η αντλία νερού λειτουργεί σωστά. Βεβαιωθείτε ότι ο αγωγός νερού και τα εξαρτήματα σωλήνων δεν έχουν διαρροή.
- Καθαρίστε τον εξατμιστή από τυχόν υπολείμματα.
- Ελέγξτε ότι τα διάφορα εξαρτήματα της μονάδας λειτουργούν σωστά. Επιθεωρήστε τους συνδέσμους σωλήνων και τη διακλάδωση των βαλβίδων με διογκωμένο λάδι, για να βεβαιωθείτε ότι δεν υπάρχει διαρροή της μονάδας ψυκτικού.
- Ξεπλύνετε χημικά τον πλακοειδή εναλλάκτη θερμότητας μετά από κάθε 3 χρόνια.
- Ελέγξτε την περιεκτικότητα σε ψυκτικό αέριο εάν χρειάζεται.
- Ελέγξτε την διαφορά θερμοκρασίας (Δt), ΕΙΣΟΔΟΣ-ΕΞΟΔΟΣ νερού ώστε να πληροί τις οδηγίες του δέλτα 3 έως 7.

8 ΠΩΣ ΝΑ ΜΕΓΙΣΤΟΠΟΙΗΣΕΤΕ ΤΑ ΟΦΕΛΗ ΤΗΣ ΑΝΤΛΙΑΣ ΘΕΡΜΟΤΗΤΑΣ

Είναι σημαντικό να κατανοήσετε ότι οι αντλίες θερμότητας πρέπει να λειτουργούν διαφορετικά από τα συμβατικά συστήματα θέρμανσης, όπως π.χ. οι λέβητες αερίου. Ακολουθούν ορισμένα σημεία που πρέπει να γνωρίζετε:

- Επειδή οι αντλίες θερμότητας παράγουν νερό σε χαμηλότερη θερμοκρασία (από τους λέβητες αερίου), είναι σημαντικό να θυμάστε ότι ο χρόνος θέρμανσης του ακινήτου σας είναι πιο αργός.
- Όσο χαμηλότερη θερμοκρασία παράγει η αντλία θερμότητας, τόσο πιο αποδοτική είναι.
- Όσο υψηλότερη είναι η θερμοκρασία περιβάλλοντος (εξωτερική θερμοκρασία), τόσο πιο αποδοτική είναι η αντλία θερμότητας.
- Η αντλία θερμότητας έχει μια απλή δουλειά, και αυτή είναι να διατηρεί τις δεξαμενές νερού στη επιθυμητή θερμοκρασία.
- Είναι καλή ιδέα να αφήνετε την αντλία θερμότητας να διατηρεί τις θερμοκρασίες του δοχείου νερού 24 ώρες την ημέρα κατά τη διάρκεια του χειμώνα. Αυτό θα επιτρέψει στον ελεγκτή κεντρικής θέρμανσης να ανταποκρίνεται ανά πάσα στιγμή στο αίτημα θέρμανσης του χώρου. Κατά τη διάρκεια του καλοκαιριού μπορείτε να ρυθμίσετε το χρονόμετρο στον ελεγκτή της αντλίας θερμότητας για τις ανάγκες σας για ζεστό νερό.

Έχοντας υπόψη τα παραπάνω, μπορείτε να αποφασίσετε τα εξής:

Επιλογή 1. Θα μπορούσατε να αποφασίσετε να λειτουργήσετε την αντλία θερμότητας κατά τη διάρκεια της ημέρας (όταν οι θερμοκρασίες είναι υψηλότερες). Ταυτόχρονα, μπορείτε να ρυθμίσετε τη θερμοκρασία του νερού χαμηλότερα. Αυτό ουσιαστικά θα φορτίσει το σπίτι σας κατά τη διάρκεια της ημέρας, οπότε το βράδυ το σπίτι είναι ζεστό και η αντλία θερμότητας απλώς διατηρεί τη θερμότητα. Αυτό δεν ελέγχεται από τον ελεγκτή της αντλίας θερμότητας, ελέγχεται από τον ελεγκτή κεντρικής θέρμανσης.

Επιλογή 2. Μπορείτε να λειτουργήσετε τον ελεγκτή κεντρικής θέρμανσης με παρόμοιο τρόπο με έναν συμβατικό λέβητα. Πρέπει να ρυθμίσετε το πρόγραμμα τουλάχιστον 1 ώρα πριν χρειαστεί το ακίνητό σας να είναι ζεστό. Το μειονέκτημα αυτού είναι ότι μπορεί να χρειαστεί να ρυθμίσετε το νερό που παράγει η αντλία θερμότητας σε υψηλότερη θερμοκρασία.

Επιλογή 3. Θα μπορούσατε να αποφασίσετε να λειτουργήσετε το σπίτι σας με αντίστροφη θέρμανση. Αυτό σημαίνει ότι είστε ενεργοί στην θέρμανση πάντα (24 ώρες το 24ωρο) με μια μικρή ποσότητα θέρμανσης στο σπίτι σας

Σε όλες τις περιπτώσεις, συνιστάται να διατηρείτε μια ελάχιστη θερμοκρασία στο σπίτι σας (π.χ. 14c έως 16C) το βράδυ. Αυτό ελέγχεται από τον ελεγκτή κεντρικής θέρμανσης.

Δεν υπάρχει σωστός και λάθος τρόπος λειτουργίας της αντλίας θερμότητας. Δεν μπορούμε να σας πούμε ποιος είναι ο πιο αποτελεσματικός τρόπος να την λειτουργήσετε, καθώς κάθε σπίτι είναι διαφορετικό. Αυτό που μπορούμε να πούμε είναι ότι θα πρέπει να αναζητήσετε τον καλύτερο τρόπο για να θερμάνετε το σπίτι σας που ταιριάζει στον τρόπο ζωής σας. Με τις σημερινές οθόνες χειρισμού , μπορείτε εύκολα να βρείτε τον πιο οικονομικό τρόπο για να θερμάνετε το σπίτι σας. Ελπίζουμε να απολαύσετε την Αντλία Θερμότητάς σας.

9. Παράρτημα I: Λειτουργία WIFI

1. ΚΑΤΕΒΑΣΤΕ ΤΗΝ ΕΦΑΡΜΟΓΗ (APP download)

Μεταβείτε στο Play Store ή στο Google Market και αναζητήστε το
"Comfort_life",

κατεβάστε και εγκαταστήστε το APP και, στη συνέχεια, ξεκινήστε το.



2. Εγγραφή

Εάν είστε νέος χρήστης, θα χρειαστεί να εγγραφείτε: Εγγραφή→ Εισαγάγετε τον αριθμό του κινητού σας τηλεφώνου→ Λήψη κωδικού επαλήθευσης→ Εισαγάγετε τον κωδικό επαλήθευσης→ Ορίστε τον κωδικό πρόσβασης→ Ολοκλήρωση.

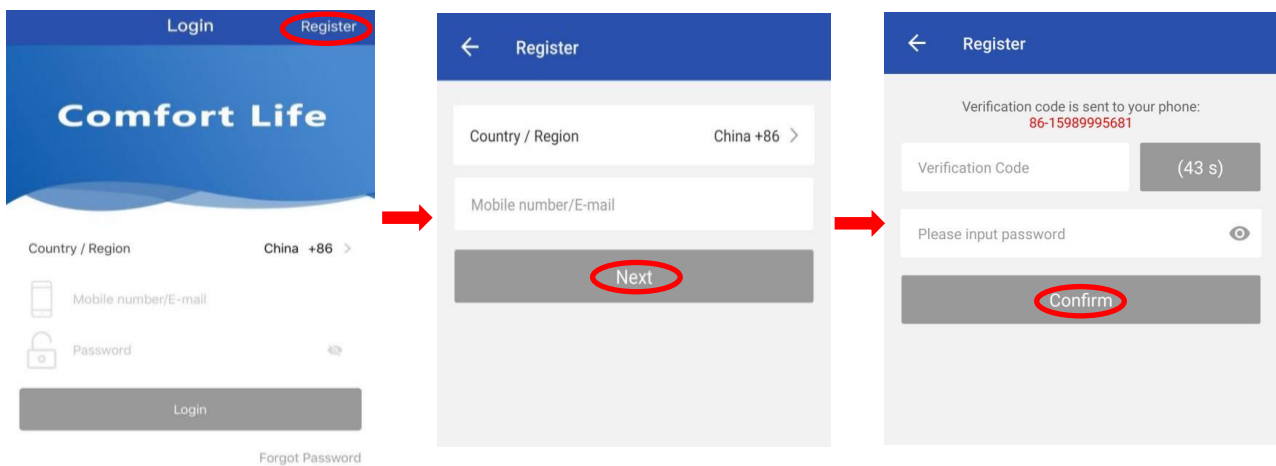

3. Προσθήκη συσκευής

Βήμα 1: Ενεργοποιήστε τη λειτουργία σύζευξης στον ελεγκτή της αντλίας θερμότητας σύμφωνα με τα εξής:

κάντε κλικ στο  για 3 δευτερόλεπτα για να εισέλθετε στην επόμενη σελίδα.

Κάντε κλικ στο «Smart mode» (Εξυπνη λειτουργία) για να ενεργοποιήσετε το WiFi.

Το σύμβολο  θα αναβοσβήσει γρήγορα.

Σημείωση: Το αναβοσβήσιμο θα σταματήσει όταν η εφαρμογή (APP) θα συνδεθεί στο WiFi.



Βήμα 2: Τώρα ενεργοποιήστε τη σύζευξη. Επιλέξτε το δίκτυο WiFi που θα χρησιμοποιήσετε, πληκτρολογήστε τον κωδικό πρόσβασής του και κάντε κλικ στο «Επόμενο».

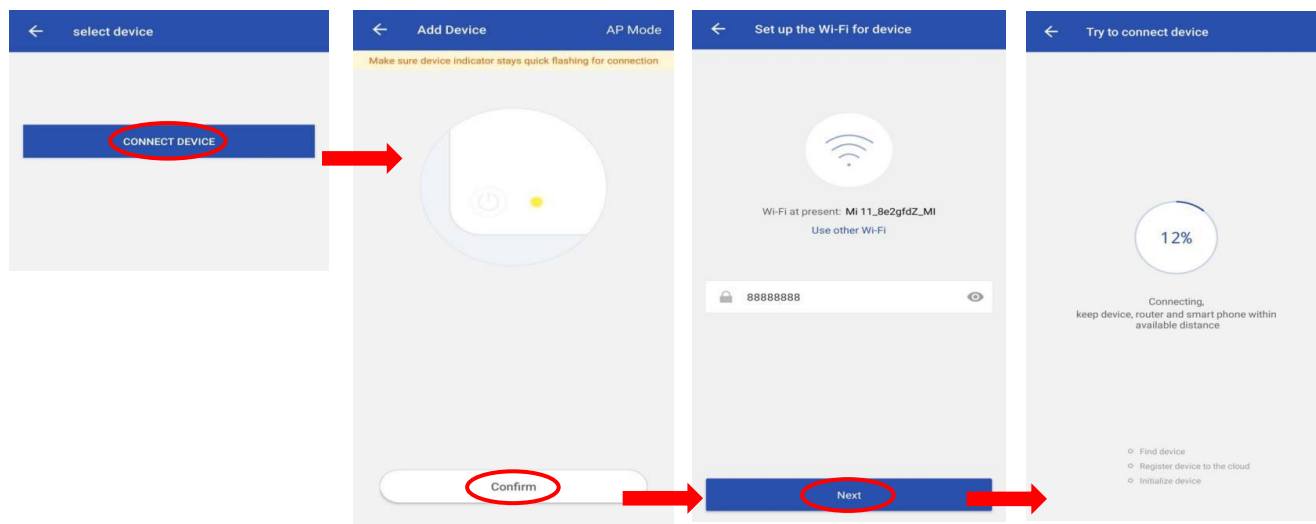

ΠΡΟΣΟΧΗ: Η εφαρμογή «Comfort_Life» υποστηρίζει μόνο δίκτυα WiFi 2,4 GHz.

Εάν το δίκτυό σας WiFi χρησιμοποιεί τη συχνότητα 5 GHz, μεταβείτε στη διεπαφή του οικιακού σας δικτύου WiFi για να δημιουργήσετε ένα δεύτερο δίκτυο WiFi 2,4 GHz (διαθέσιμο για τα περισσότερα Internet Boxes, δρομολογητές και σημείο πρόσβασης WiFi).

Βήμα 3: Εάν η σύζευξη ήταν επιτυχής, μπορείτε να μετονομάσετε την αντλία θερμότητας σύμφωνα με τις παρακάτω εικόνες

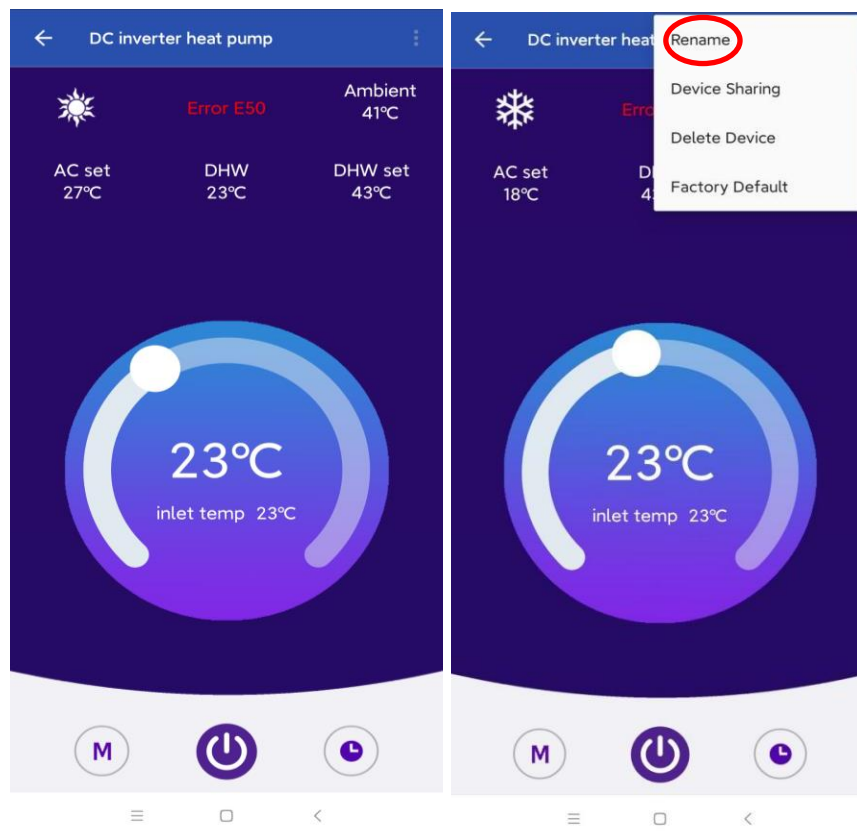

Σημείωση: Η εργοστασιακή προεπιλογή λειτουργίας στον ελεγκτή μπορεί να αφαιρέσει τη συσκευή από την εφαρμογή (APP) εξ αποστάσεως απενεργοποιώντας την αντλία θερμότητας αλλάζοντας την παράμετρο P87=1 (εργοστασιακή προεπιλογή) στον ελεγκτή.

4. Έλεγχος

Διασύνδεση όπως φαίνεται παρακάτω. Τώρα μπορείτε να ελέγξετε την αντλία θερμότητας από το smartphone σας.

Interface

- 1 Outlet temperature
- 2 Inlet temperature
- 3 Current operating mode
- 4 Error code
- 5 Ambient temperature
- 6 Temperature set in AC mode
- 7 DHW tank temperature
- 8 Temperature set in DHW mode
- 9 Change the temperature
- 10 Change the operating mode
- 11 Switch the heat pump on/off
- 12 Set the operating time



1) Ρυθμίστε το χρόνο λειτουργίας για την αντλία θερμότητας:

Δημιουργήστε ένα πρόγραμμα, επιλέξτε την ώρα, τις ημέρες της εβδομάδας και τη δράση (ενεργοποίηση ή απενεργοποίηση) και αποθηκεύστε.

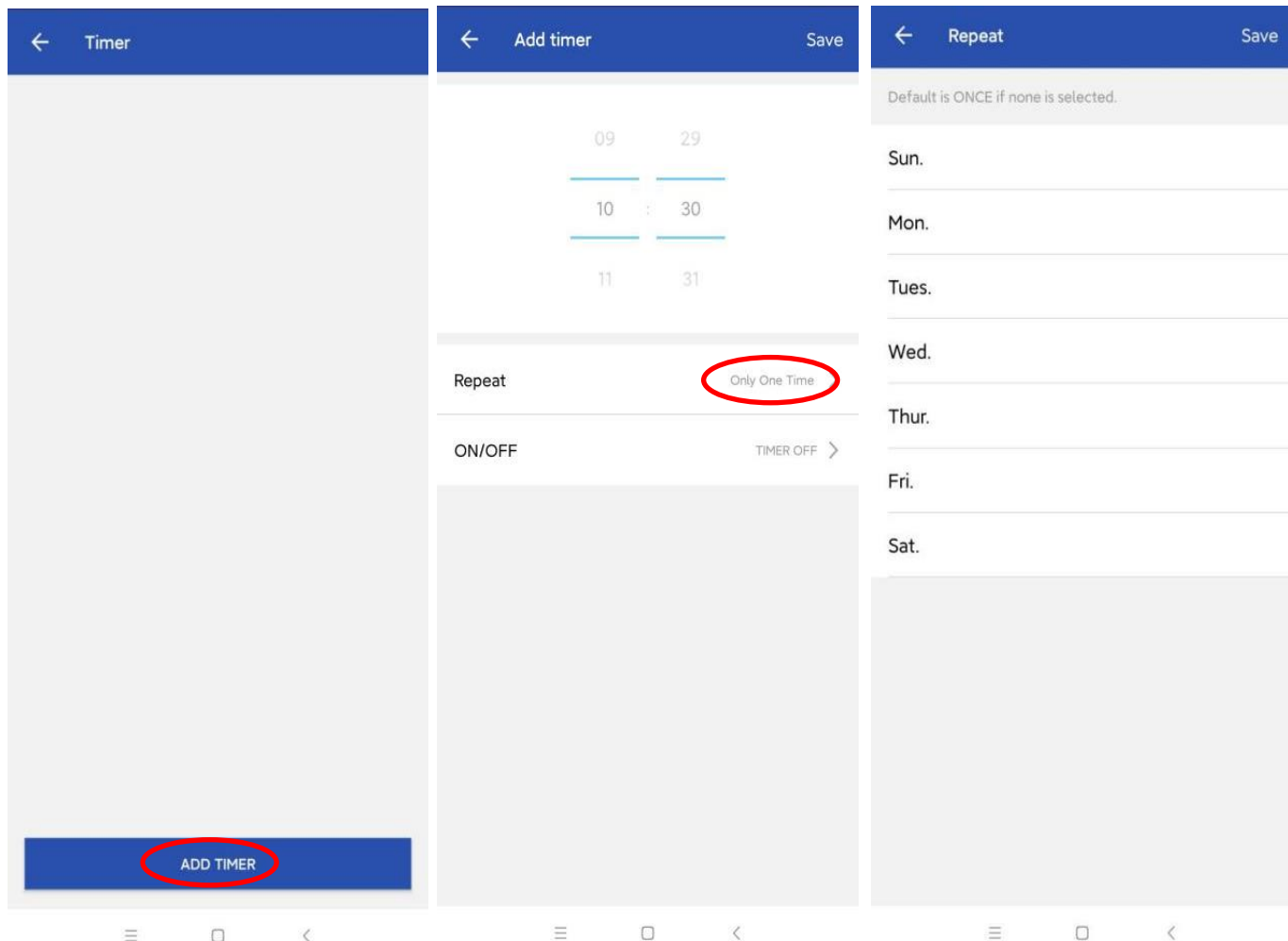

2) Επιλογή λειτουργίας

Μπορείτε να επιλέξετε μεταξύ 5 λειτουργιών :

Μόνο ZNX,

Θέρμανση,

Ψύξη,

Θέρμανση + ZNX,

Ψύξη + ZNX.

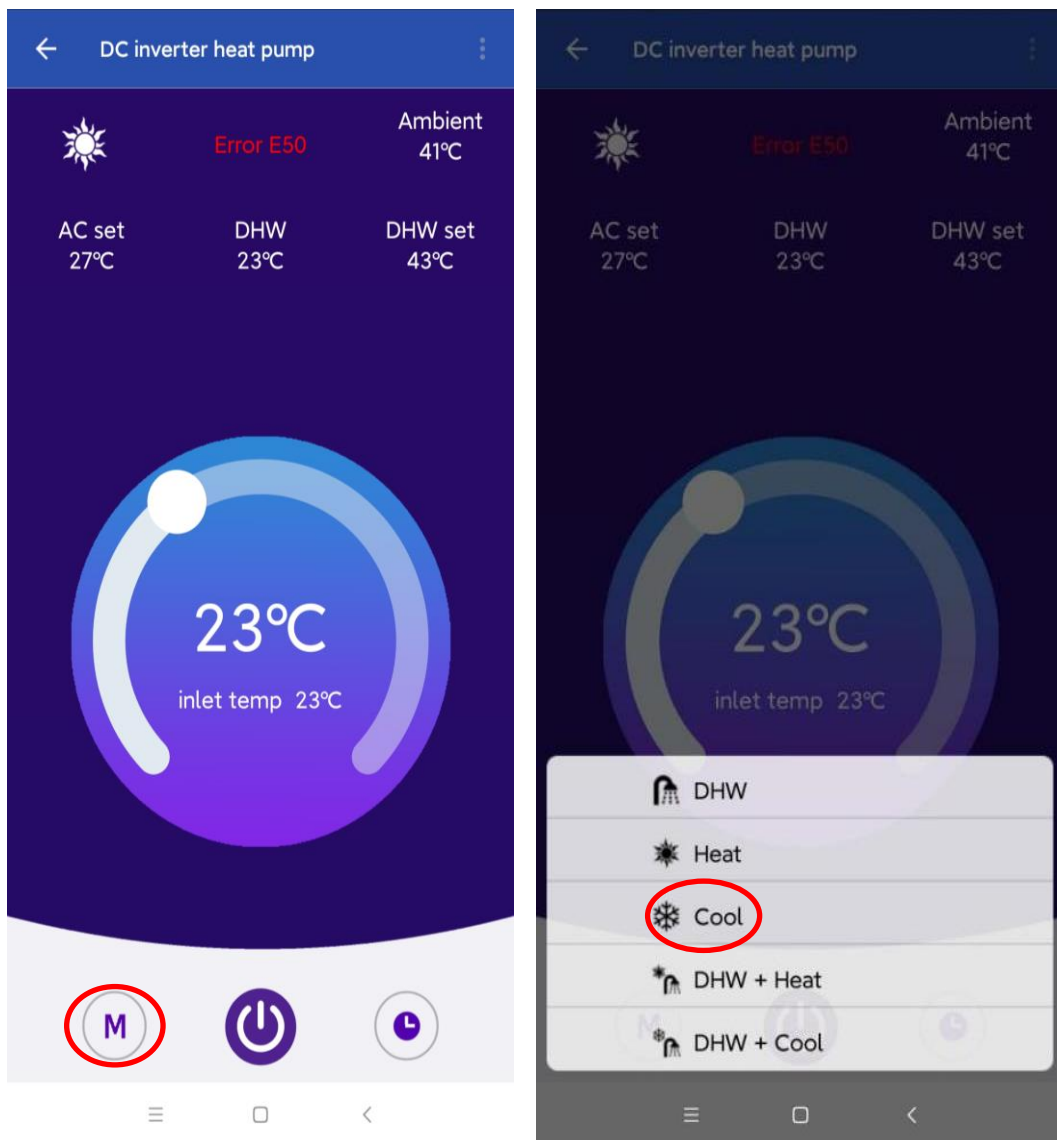

COSMOSOLAR ABEE

Η ΔΙΚΗ ΣΑΣ ΕΛΛΗΝΙΚΗ ΒΙΟΜΗΧΑΝΙΑ

**ΕΔΡΑ : Δρόμος Ντρέϋ – Πύλη Δερβενοχωρίων
ΥΠΟΚΑΤΑΣΤΗΜΑ ΑΘΗΝΩΝ : Αρεοπόλεως 12, Κηφισιά
Τηλ. 2103479414 – Fax 210 3479484
Email : info@cosmosolar.com
www.cosmosolar.com**

**ΥΠΟΚΑΤΑΣΤΗΜΑ ΙΤΑΛΙΑΣ
Cosmosolar Via Ecetra 28 Frosinone 03100, Italia**